

BIOKLIMATICKÁ PERGOLA

INTRO DUO 8x4 m

- hliník, do stěny
- návod k sestavení

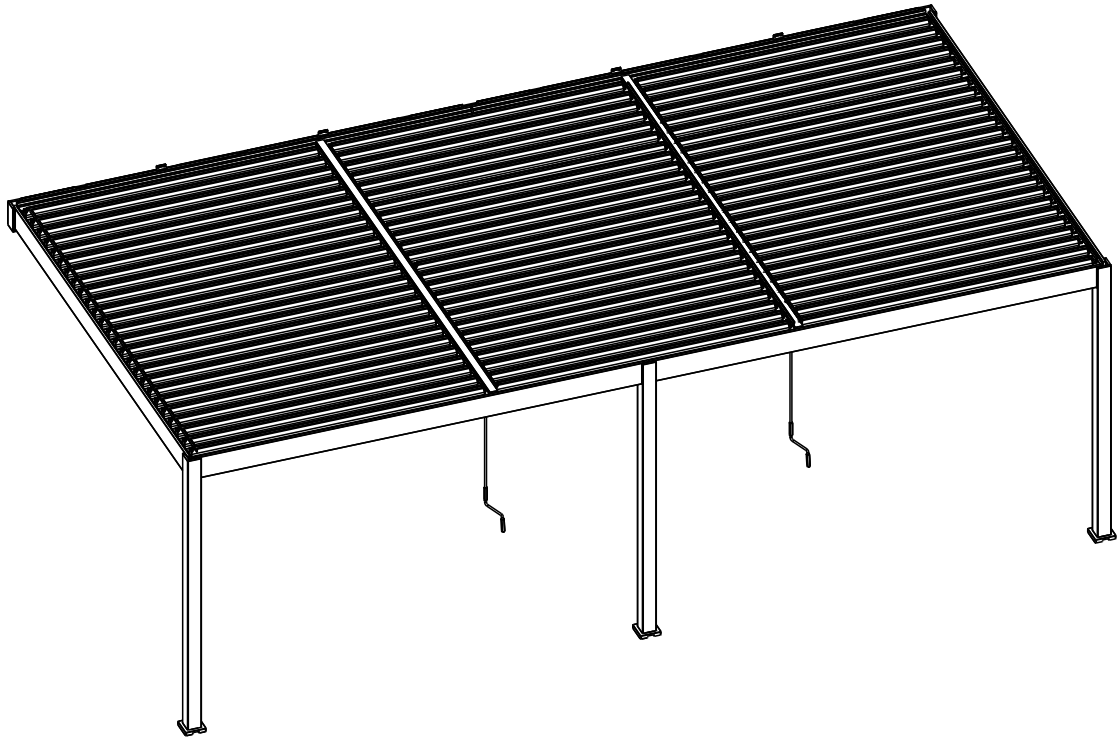

PERGOLA INTRO DUO 8x4 m wall mounting

Instruction manual

Děkujeme za Váš nákup naší pergoly.

Tento návod vám poskytne podrobný postup, jak pergolu sestavit a jak o ni pečovat, aby vám spolehlivě sloužila a přinášela radost po mnoho let.

DŮLEŽITÉ UPOZORNĚNÍ:

Bezpečnostní pokyny

Pro zajištění bezpečnosti je nezbytné dodržovat tyto pokyny. Uschovejte si je prosím pro pozdější použití.

Tento výrobek je určen pro děti od 8 let a starší, stejně tak pro osoby se sníženými fyzickými, smyslovými či duševními schopnostmi nebo pro osoby bez dostatečných zkušeností a znalostí, pokud jsou pod řádným dohledem nebo byly poučeny o bezpečném používání a jsou si vědomy možných rizik.

Dětem nesmí být dovoleno si s výrobkem hrát. Čištění a údržbu mohou děti provádět pouze pod dohledem.

Tato pergola je určena pro venkovní použití v domácnosti a slouží k ochraně před přímým slunečním zářením, oslněním a teplem.

Jakékoli použití nebo úpravy, které nejsou uvedeny v tomto návodu, se považují za nesprávné a mohou představovat vážné riziko pro uživatele i majetek. Takové jednání rovněž ruší záruku na výrobek.

We appreciate your purchase of our Pergola.

IMPORTANT:

This guide will give you step-by-step instructions on how to assemble and care for your pergola, ensuring it lasts for years of enjoyment and reliable use.

Warning: Safety Instructions

For the safety of individuals, it is crucial to follow these instructions. Please retain them for future reference.

For children aged 8 years and older, as well as individuals with reduced physical, sensory, or mental abilities, or those lacking experience and knowledge, provided they have received proper supervision or instruction on how to use the appliance safely and are aware of the potential hazards.

Children should not be allowed to play with the appliance. Cleaning and maintenance tasks should only be performed by children under supervision.

This pergola is designed for outdoor residential use, providing protection from direct sunlight, glare, and heat.

Any use or modification not outlined in this manual is considered improper and could pose significant risks to both users and property. Such actions will void the product warranty.

PŘED INSTALACÍ

PŘIPRAVTE VEŠKERÉ POTŘEBNÉ NÁŘADÍ

Pro správné a bezpečné sestavení pergoly si připravte následující nářadí a příslušenství, které není součástí balení:

BEFORE THE INSTALLATION

PREPARE ALL THE NECESSARY TOOLS

To assemble your pergola properly and safely, make sure you have the following tools and accessories on hand, as these are not included.



ZKONTROLUJTE, ZDA NECHYBÍ ŽÁDNÉ DÍLY:

Před zahájením instalace ověřte, zda máte všechny potřebné díly pro sestavení.

Zkontrolujte, zda množství dílů odpovídá modelu, který jste zakoupili.

Pokud některý díl chybí, obraťte se prosím na prodejce před pokračováním v instalaci.

CHECK FOR MISSING PARTS:

Before starting the installation, verify that you have all the necessary parts to assemble your e-Motion. Double-check that the quantity of parts matches the model you purchased.

If any parts are missing, please reach out to customer service before proceeding with the installation.

PŘIPRAVTE DÍLY PRO KAŽDÝ KROK:



U každého kroku je uvedeno, jaké díly a v jakém množství jsou potřeba. Doporučujeme si potřebné díly pro každý krok připravit předem.

Tím ušetříte čas a samotná montáž bude plynulejší. Aby nedošlo k poškození lakovaných povrchů, položte díly, pokud možno na karton nebo jiný měkký povrch.

PREPARE THE PARTS FOR EACH STEP:

In the Installation section of the manual, each step specifies the parts and quantities needed. We recommend gathering the necessary parts ahead of time for each step. This will help save you time and make the assembly process smoother. To avoid damaging the painted surfaces, place the parts on cardboard or another soft surface if possible.

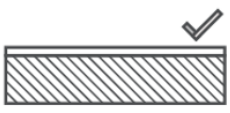
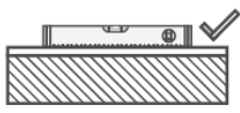
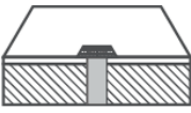
VYBERTE VHODNÉ MÍSTO PRO INSTALACI: CHOOSE AN APPROPRIATE LOCATION:

				
The ground should be solid and level.	The ground must be flat and even.	Ensure there is adequate water drainage in the area.	Make sure the location has easy access to power, if needed	Avoid areas with overhanging trees or powerlines.
Podklad by měl být pevný a rovný.	Podklad musí být rovný a hladký.	Zajistěte dostatečný odtok vody v dané oblasti.	Ujistěte se, že má vybrané místo v případě potřeby snadný přístup k elektrické energii.	Vyhnete se místům s převislými stromy nebo vedením elektrického proudu.

UPOZORNĚNÍ:

Mnohé terasy nebo dvory jsou vybudovány s mírným sklonem, aby odváděly dešťovou vodu od domu nebo jiných staveb. Pro správnou instalaci pergoly je nutný rovný, hladký povrch bez nečistot, drobný štěrk nebo nerovný podklad může bránit pevnému ukotvení pergoly.

Pokud je pergola instalována na nerovném povrchu, může to ovlivnit funkčnost doplňkových komponentů a vést ke ztrátě záruky na výrobek.

WARNING:

Many terraces or patios are built with a slight slope to direct rainwater away from the house or other structures. For proper pergola installation, a completely level surface is required. Small pebbles or uneven ground may prevent the pergola from being securely anchored.

If the pergola is installed on an uneven surface, it may affect the performance of accessory components and could void the product warranty. You may also need to adjust the height of the pillars for proper installation.

PŘIPRAVTE ZÁKLAD:

Pro přípravu základů se nejdříve ujistěte, že:

- Máte zkontrolováno, zda se v místě nenachází podzemní potrubí nebo kabely (popřípadě před zahájením výkopů kontaktujte příslušné místní úřady).
- Jste ověřili u místních úřadů, zda nejsou vyžadována stavební povolení.
- Pokud se rozhodnete pro betonový základ, poraďte se s ověřeným dodavatelem.

PREPARE THE FOUNDATION:

To get your foundation ready, make sure to:

Check for underground pipes and cables (call local relative authorities before digging).

Verify with local authorities if any building permits are necessary.











If you're opting for a concrete base, consult with a reputable contractor.

DŮLEŽITÁ BEZPEČNOSTNÍ DOPORUČENÍ





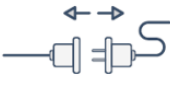
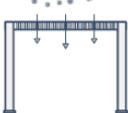









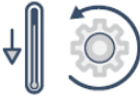

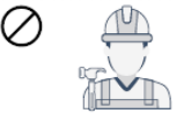

Pro zajištění bezpečnosti všech osob podílejících se na instalaci a používání pergoly je nezbytné dodržovat níže uvedené bezpečnostní pokyny.

IMPORTANT SAFETY SUGGESTIONS

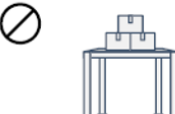
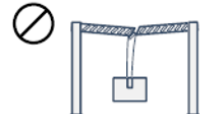
To ensure the safety of everyone involved in the installation and use of the pergola, it is essential to follow the safety guidelines listed below.

	<p>The pergola must be placed and secured on a flat, level surface.</p> <p>Pergola musí být umístěna a ukotvena na rovném a vyrovnaném povrchu.</p>		<p>Always wear suitable work shoes, gloves, and eye protection during assembly.</p> <p>Při montáži vždy noste vhodnou pracovní obuv, rukavice a ochranné brýle.</p>
	<p>When using power tools or a ladder, always adhere to the manufacturer's safety instructions.</p> <p>Při používání elektrického nářadí nebo žebříku vždy dodržujte bezpečnostní pokyny výrobce.</p>		<p>Always wear protective gear to minimize the risk of injury in case of a fall.</p> <p>Vždy používejte ochranné pomůcky, abyste minimalizovali riziko zranění při pádu.</p>
	<p>Ensure the pergola meets local building regulations and codes.</p> <p>Ujistěte se, že pergola odpovídá místním stavebním předpisům a normám.</p>		<p>Do not step on the louvers.</p> <p>Na lamely nešlepejte.</p>
	<p>Use only ladders and scaffolding that can support the required weight.</p> <p>Používejte pouze žebříky a lešení, která unesou požadovanou zátěž.</p>		<p>Visually inspect the pergola for damage prior to each use. If damage is detected, stop using it immediately and reach out to authorized personnel to fix it.</p> <p>Před každým použitím pergoly vizuálně zkontrolujte, zda není poškozená. Pokud zjistíte jakékoli poškození, okamžitě její používání přerušete a obraťte se na autorizovaný servis k opravě.</p>
	<p>Remove any excess cords and disconnect any non-essential equipment before installing the drive.</p> <p>Odstraňte všechny přebytečné kabely a odpojte veškeré nepodstatné zařízení před instalací pohonu.</p>		<p>To avoid damage, set the louvers in the vertical position during snow or windy conditions.</p> <p>Aby nedošlo k poškození, nastavte lamely do svislé polohy během sněžení a větrných podmínek.</p>
	<p>Unprotected moving parts that pose a hazard should be installed more than 2.5 meters above the floor or any surface that could allow access to them.</p>		<p>Vždy používejte náhradní díly schválené výrobcem.</p> <p>Always use replacement parts that are approved by the manufacturer.</p>

Nepřístupné pohyblivé části, které představují nebezpečí, by měly být instalovány ve výšce více než 2,5 metru nad podlahou nebo jakýmkoli povrchem, ze kterého by k nim mohl být přístup.

	To avoid damage to the pergola, ensure that foliage or foreign objects on the louvers and in the guide rails are removed frequently. Aby nedošlo k poškození pergoly, pravidelně odstraňujte listí nebo cizí předměty z lamel a vodičích lišt.		Only certified personnel are authorized to carry out electrical installation, following the relevant regulations. Elektrickou instalaci smí provádět pouze certifikované osoby , v souladu s příslušnými předpisy.
	Disconnect all electrical connections from the mains prior to installation. Před instalací odpojte všechny elektrické připojení od sítě.		Operate the pergola remotely only when you can see the moving parts clearly. Ovládejte pergolu na dálku pouze tehdy, pokud máte pohyblivé části jasně na dohled .
	Only a licensed electrical contractor should install the power sources for electric pergolas. Napájecí zdroje pro elektrické pergoly by měl instalovat pouze autorizovaný elektrikář .		If the motor undergoes repeated open-close cycles, it may enter overheat protection mode and will return to normal once it cools down. Pokud motor prochází opakovanými cykly otevírání a zavírání, může se aktivovat ochrana proti přehřátí; po vychlazení se motor vrátí do normálního provozu.
	Keep children and pets away from the assembly area until the installation is fully completed. Držte děti a domácí zvířata mimo prostor montáže, dokud nebude instalace úplně dokončena.		Dispose of all plastic bags responsibly and keep them out of reach of children. Veškeré plastové sáčky likvidujte odpovědně a uchovávejte je mimo dosah dětí.
	Keep a safe distance from power lines, especially when handling metal parts. Udržujte bezpečnou vzdálenost od elektrického vedení, zejména při manipulaci s kovovými díly.		Avoid assembling the pergola in windy or wet conditions. Vyhněte se montáži pergoly za větrného nebo deštivého počasí.
	In the event of a damaged supply cord, only the manufacturer, a service agent, or similarly qualified personnel should replace it. V případě poškození napájecího kabelu jej smí vyměnit pouze výrobce, servisní technik nebo jiná kvalifikovaná osoba .		Do not store hot items, such as recently used grills or blowtorches, under or near the pergola. Nepokládejte horké předměty, jako jsou právě používané grily nebo hořáky, pod pergolu ani v její blízkosti.
	To prevent damage to the louvers' drive, do not operate the roof mechanism in the presence of frost or ice. Aby nedošlo k poškození pohonu lamel, neprovozujte mechanismus střechy v přítomnosti námrazy nebo ledu.		Keep clothing and body parts clear of the pergola to avoid them becoming caught in the moving parts. Dejte pozor, aby se oděvy a části těla nezachytily v pohyblivých částech pergoly.
	Keep items off the louvers. Nepokládejte žádné předměty na lamely.		It is not allowed to hang objects on the pergola, as it may result in serious damage. Na pergolu není dovoleno zavěšovat žádné předměty, protože by mohlo dojít k vážnému poškození.
	Before making any modifications to the design or configuration of the equipment, consult the manufacturer or an authorized representative. Před provedením jakýchkoli úprav konstrukce nebo konfigurace zařízení se poraďte s prodejcem.		Keep children away from the fixed controls and ensure remote controls are out of their reach. Udržujte dálkové ovladače mimo dosah dětí.
	The warranty will be voided, and the operating mechanism may be damaged if non-original branded accessories are installed. Instalací neoriginálních doplňků se zruší záruka a může dojít k poškození mechanismu zařízení.		Please keep the drainage holes of the column clean by brushing them regularly with a soft brush. Udržujte odtokové otvory sloupku čisté tím, že je pravidelně budete čistit měkkým kartáčem.
	We guarantee the resistance of the pergola for winds up to 80 km/h. Pergola je odolná vůči větru až do rychlosti 80 km/h.		We guarantee the resistance of the pergola for a maximum snowweight of 50 kg/m ² . Maximální sněhové zátěží 50 kg/m ² .



2 PERSONNEL REQUIRED

„Montáž vyžaduje 2 osoby“

Connecting bar & brush are in the cavity of the beam.

„Spojovací tyč a kartáč jsou v dutině nosníku.“



There is a Product Tracking Number in the inner side of the carton(see below diagram). For better and efficient after-sales in the future, when tear down the carton box, please take a photo of the Tracking Number and save the photo.

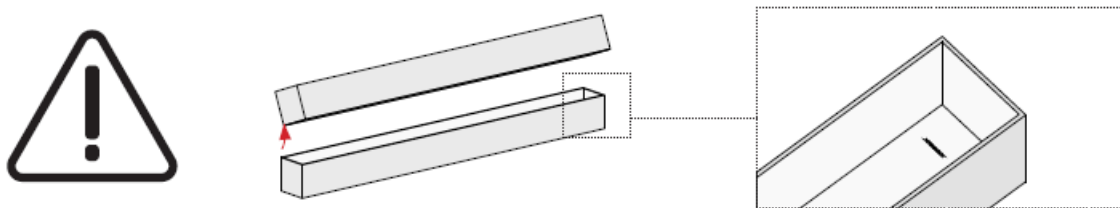

Na vnitřní straně kartonu je uvedeno číslo pro sledování produktu (viz obrázek níže). Pro lepší a efektivnější poprodejní servis v budoucnu si při rozbalování krabice prosím vyfotíte toto číslo a fotografii si uschováte.

ROZMĚRY PERGOLY – PERGOLA DIMENSIONS

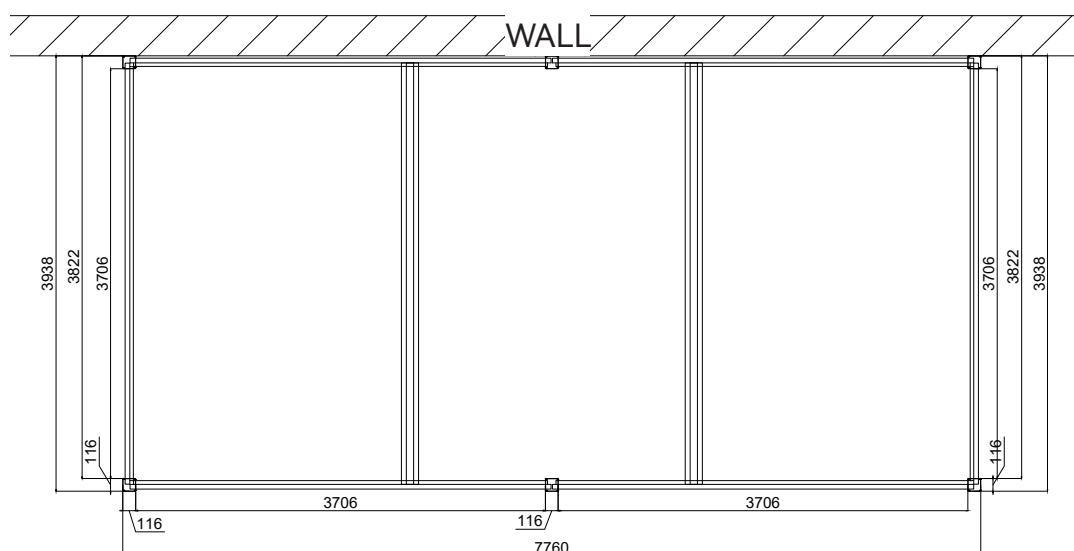









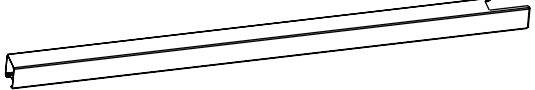

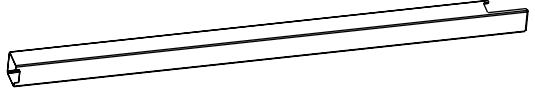
SOUČÁSTKY





Spare Part List



4X8



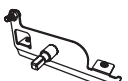
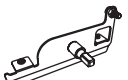
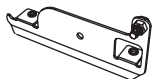
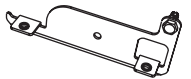

CARTON 1/8

No.	Profile	Diagram	Size	QTY
AO			116X116 L=2550mm	1
AO-2			116X116 L=2550mm	1
AO-3			116X116 L=2550mm	1

No.	Diagram	QTY
A-1		1
A-2		1
A-3		2
A-4		1
XO-3		2

No.	Diagram	QTY
IO		3
JO		3
TO		12
XO-1		12
E-1		4



No.	Diagram	QTY
KO-1		1
KO-2		2
LO		73
LO-1		74
MO		147



No.	Diagram	QTY
SO		150
SO-1		150
UO		153
VO		6
WO		300



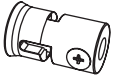

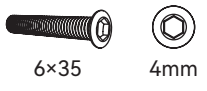
Spare Part List



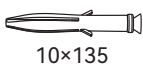

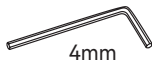
4X8

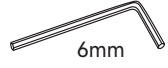
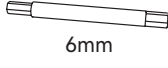
CARTON 1/8

No.	Diagram	QTY
NO		3
QO		36
RO		36
XO		147

No.	Diagram	QTY
WO-1		20
UO-2		144
UO-4		144
TO-2		17

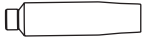
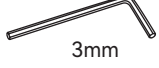
No.	Diagram	QTY
ZO-1		1
ZO-2		1
ZO-3		1
ZO-4		1
ZO-5		1

No.	Diagram	QTY
ZO-6		1
ZO-7		1
ZO-8		1
ZO-9		1
ZO-10		1

Spare Part List

4X8

CARTON 2/8

No.	Profile	Diagram	Size	QTY
BO-4			75X195 L=3809mm	2
CO-3			75X195 L=3809mm	1
DO			155X150 L=3811mm	1
EO			66X25 L=3811mm	1
FO			27X8 L=3650mm	6
F2			16X22 L=4000mm	2
HO			L=1300mm	2

CARTON 3/8

No.	Profile	Diagram	Size	QTY
CO-3			75X195 L=3809mm	3
DO-1			150X150 L=3811mm	1
EO			66X25 L=3811mm	1



Spare Part List

4X8



CARTON 4/8

No.	Profile	Diagram	Size	QTY
GO			2500X34 L=2459mm	16



CARTON 5/8

No.	Profile	Diagram	Size	QTY
GO			166X34 L=2459mm	16





CARTON 6/8

No.	Profile	Diagram	Size	QTY
GO			166X34 L=2459mm	16

CARTON 7/8

No.	Profile	Diagram	Size	QTY
GO			166X34 L=2459mm	16

CARTON 8/8

No.	Profile	Diagram	Size	QTY
GO			166X34 L=2459mm	8
GO-1			166X34 L=2459mm	3

„Před zahájením montáže vaší pergoly s nastavitelnými lamelami je nutné zkontrolovat, zda jsou dodány všechny uvedené díly a zda nejsou poškozené.

Jakékoli chybějící díly je nutné nahlásit do 10 dnů od dodání.

Reklamací uplatňujte u svého místního prodejce. Obal nevyhazujte, dokud se nepřesvědčíte, že výrobek funguje správně.“

Before proceeding with the assembly of your louvered pergola, it is necessary to check that all parts listed are supplied and not damaged.

Any missing part must be reported within 10 days of delivery.

Please go through your seller with the request of claim.

Do not discard the packaging without ensuring that the product is functioning properly.

Pozor:

Vezměte prosím na vědomí, že otvor pro odvod vody by měl být u přední strany směrem dopředu, zatímco u zadní strany je vývod zrcadlovým obrazem přední strany.

Attention:

Please note that the outlet on the skirt should be in the front position for the front side, while for the rear side, the outlet is a mirror image of the front face.

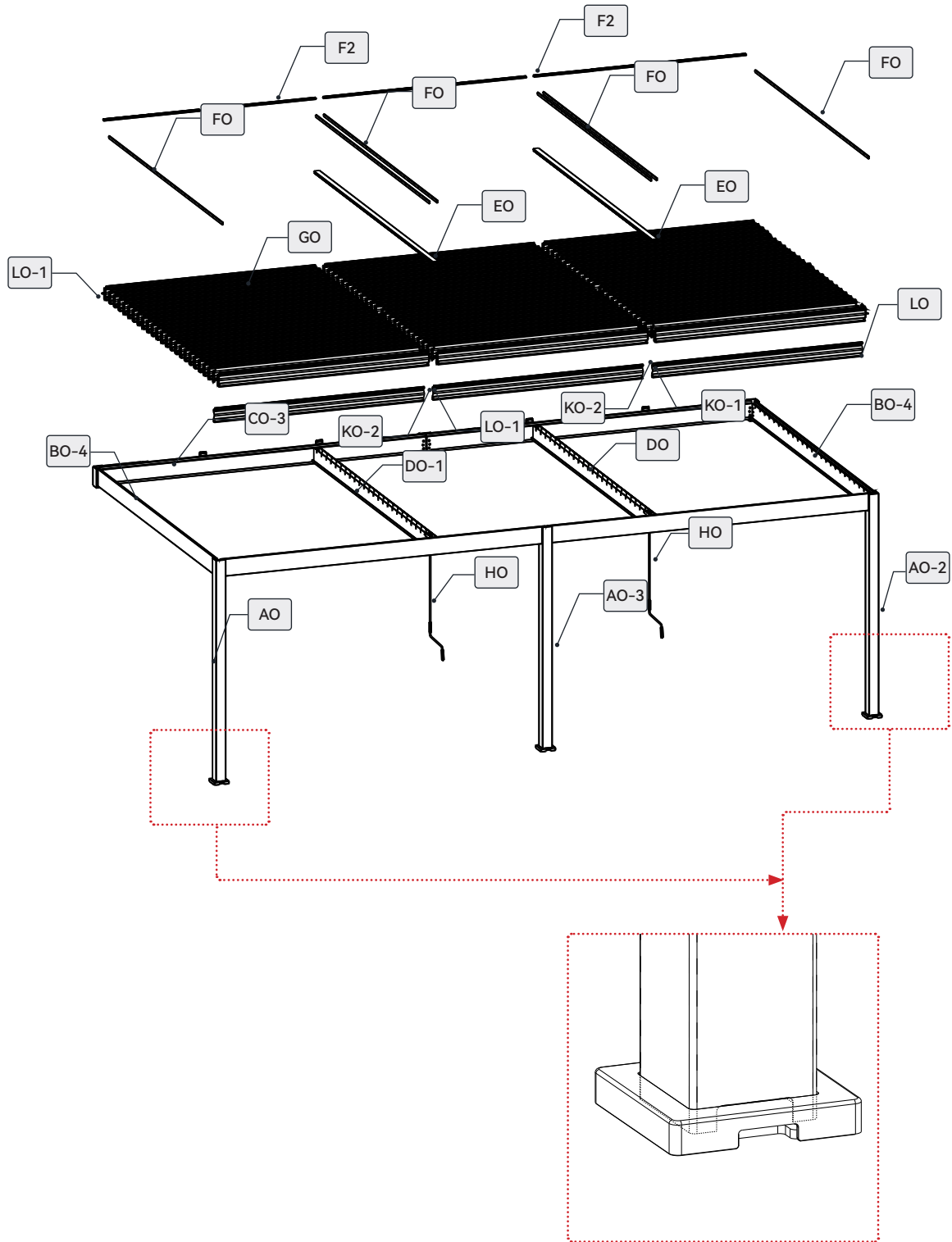



Na ilustraci je použit ruční klíč, který lze nahradit AKU šroubovákem.



The illustration uses a manual wrench, which can be replaced with an electric P-tip.



Pozor:

Namontujte hřídele krytu na oba konce lamel.

Poznámka: Aby nedošlo k poškození plastových dílů (MO), při použití vrtačky s pistolovým uchycením snižte točivý moment.

LO		73
LO-1		74
MO		147

XO		6x35 4mm	147
UO		lock nut	147

ZO-1		4mm
ZO-2		4mm
ZO-5		10mm

Attention:

Install the spindles for the cover on two ends of the louvers.

Note: To avoid any broken of the plastic parts(MO), when use the pistol drill, please reduce the twisting force of it .

X73

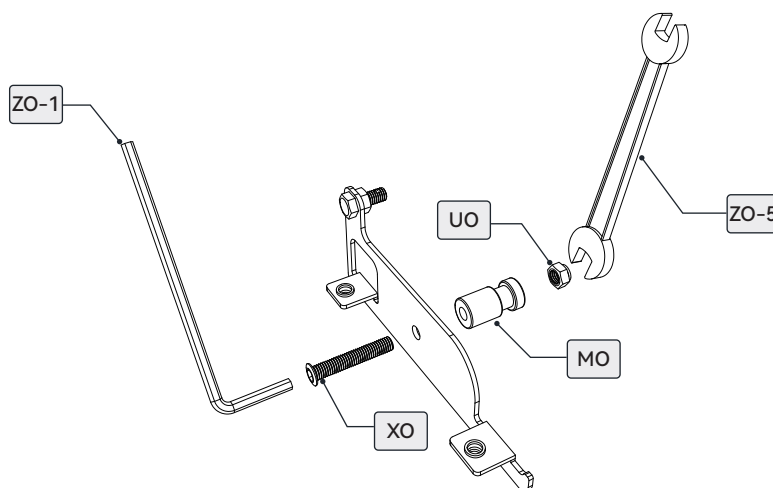



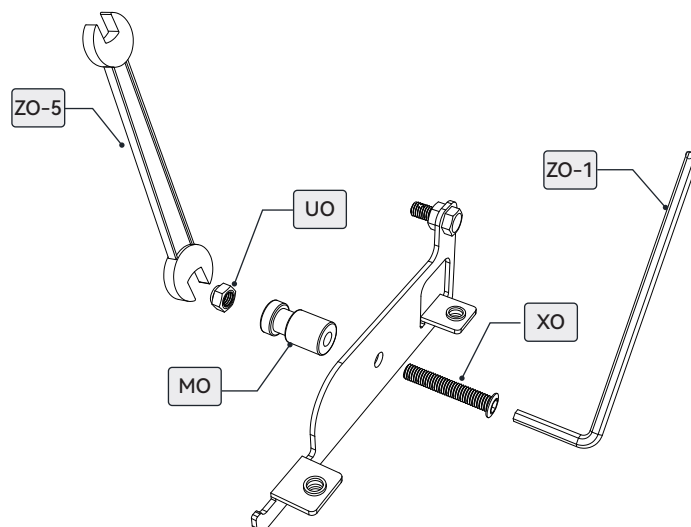





X74



Nainstalujte kryt lamel na obou stranách lamel a zároveň kryt s pevnou hřídelí na obou stranách hlavních lamel.

Install the louver cover on both sides of the installed louvres and the spindle louver cover on both sides of the louvres.

GO-1		3	KO-1		1	WO			300	ZO-9	
GO		72	KO-2		2	SO-1			150	ZO-10	

X2

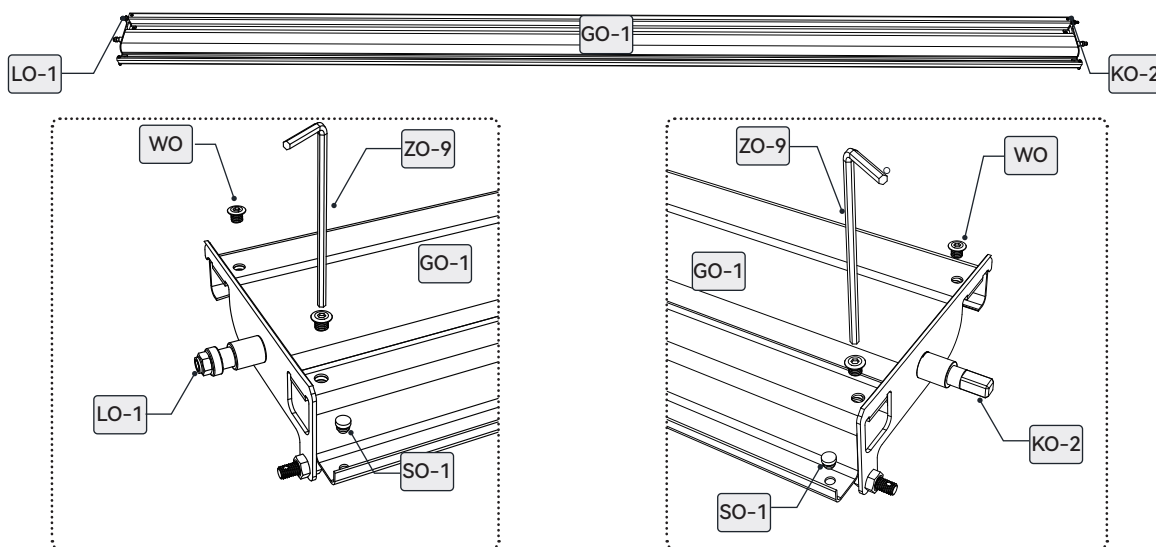

X1

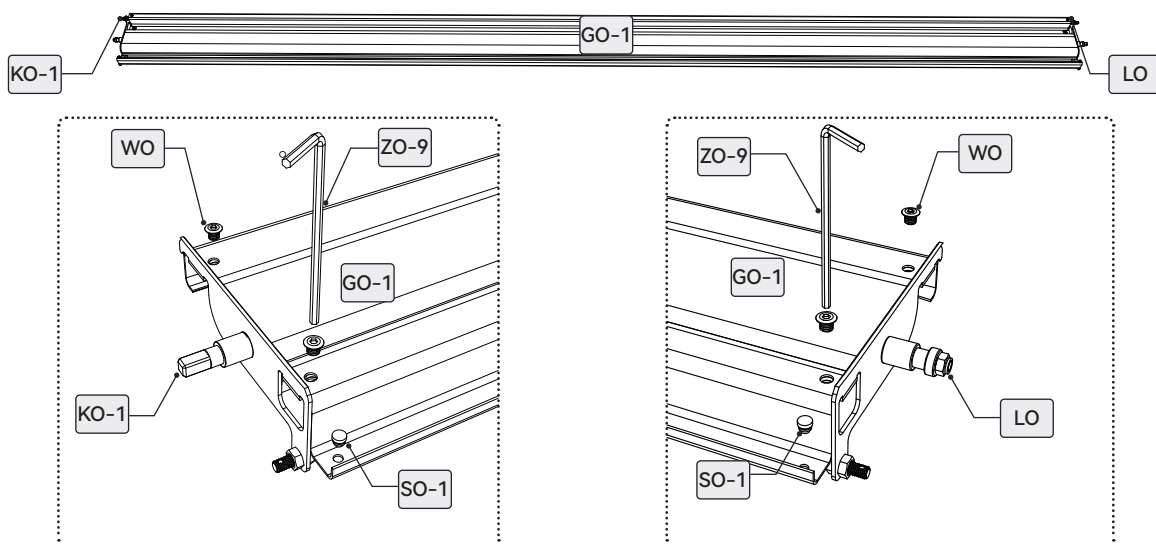

Namontujte kryty lamel na obou stranách, stejně tak i kryty hlavní (vodící) lamely na obou stranách.

Install the louver cover on both sides of the installed louvres and the spindle louver cover on both sides of the louvres.

X72

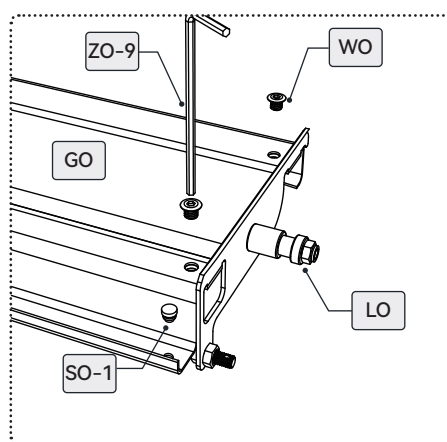
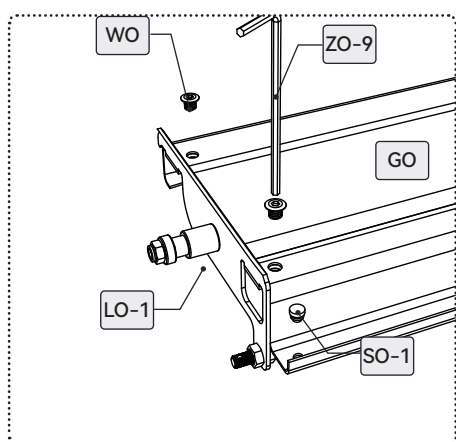

Nejprve nasadte hliníkový kryt patky, přiložte ocelovou patku ke sloupku a poté našroubujte patku ke sloupku.

1. Nejprve nainstalujte spodní kryt sloupku.









2. Ujistěte se, že výřez (otvor) ve spodním krytu a otvor ve sloupku jsou na stejné straně.

Pozor: Po instalaci těchto šroubů je prosím dotáhněte ručně

Install the post skirt first, put the notch of the post skirt against the notch of the post, and then install the base plate to fix it to the bottom surface of the post.

1. Install the post skirt first

2. Make sure the outlet of the skirt and the post are on the same face

AO		1	IO		3	XO-1		12	ZO-1	
AO-2		1	JO		3				ZO-2	
AO-3		1								

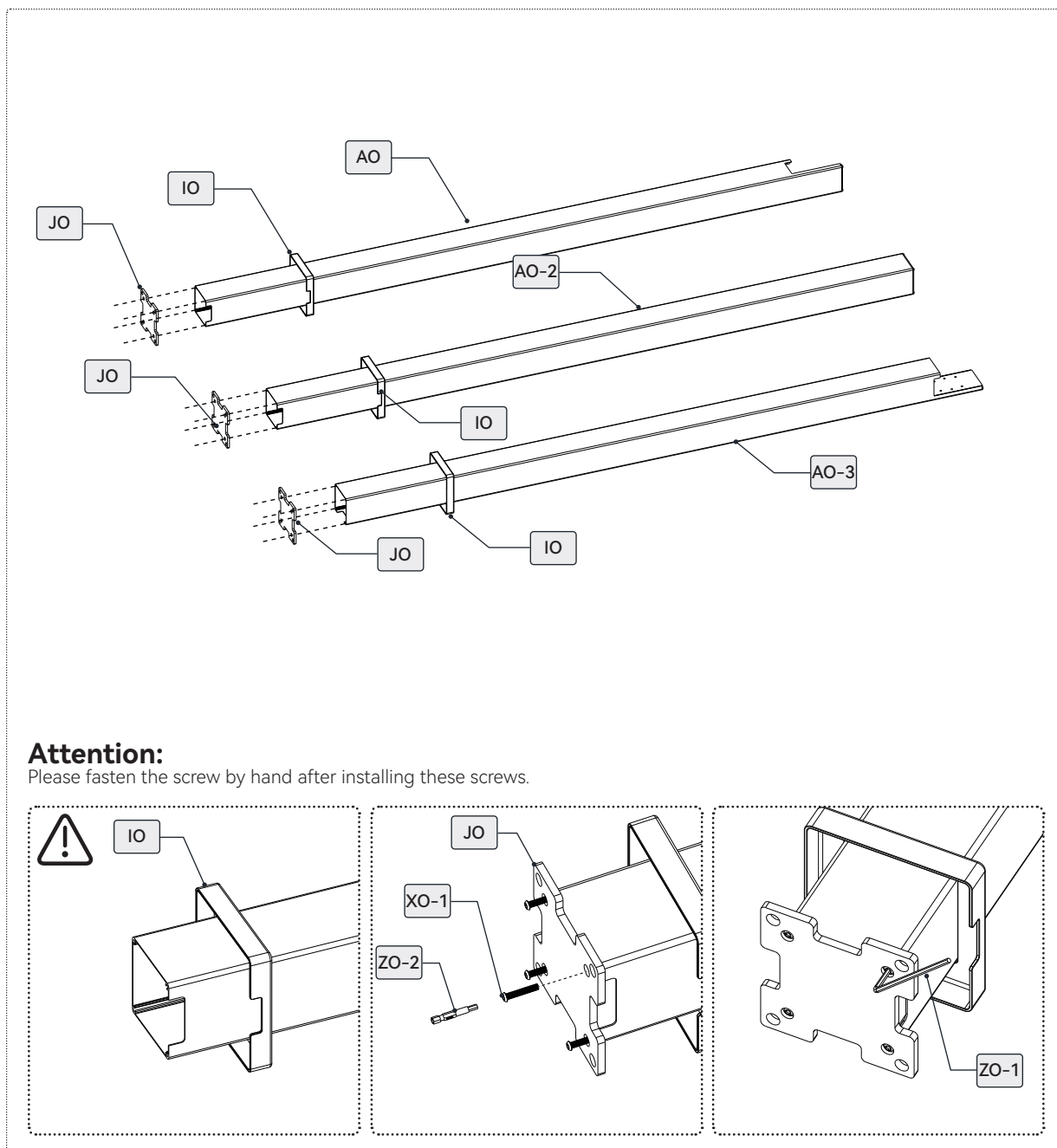

Umístěte příslušenství **A-1**, **A-2** a **A-4** podle uvedených pozic na schématu. Použijte fixu k vyznačení míst, kde je třeba vyvrtat otvory, a zajistěte, aby značení bylo zřetelné.

Position the Accessories **A-1**, **A-2** and **A-4** according to the indicated positions in the diagram. Use a marker pen to mark the locations where holes need to be drilled, and ensure the markings are clear.

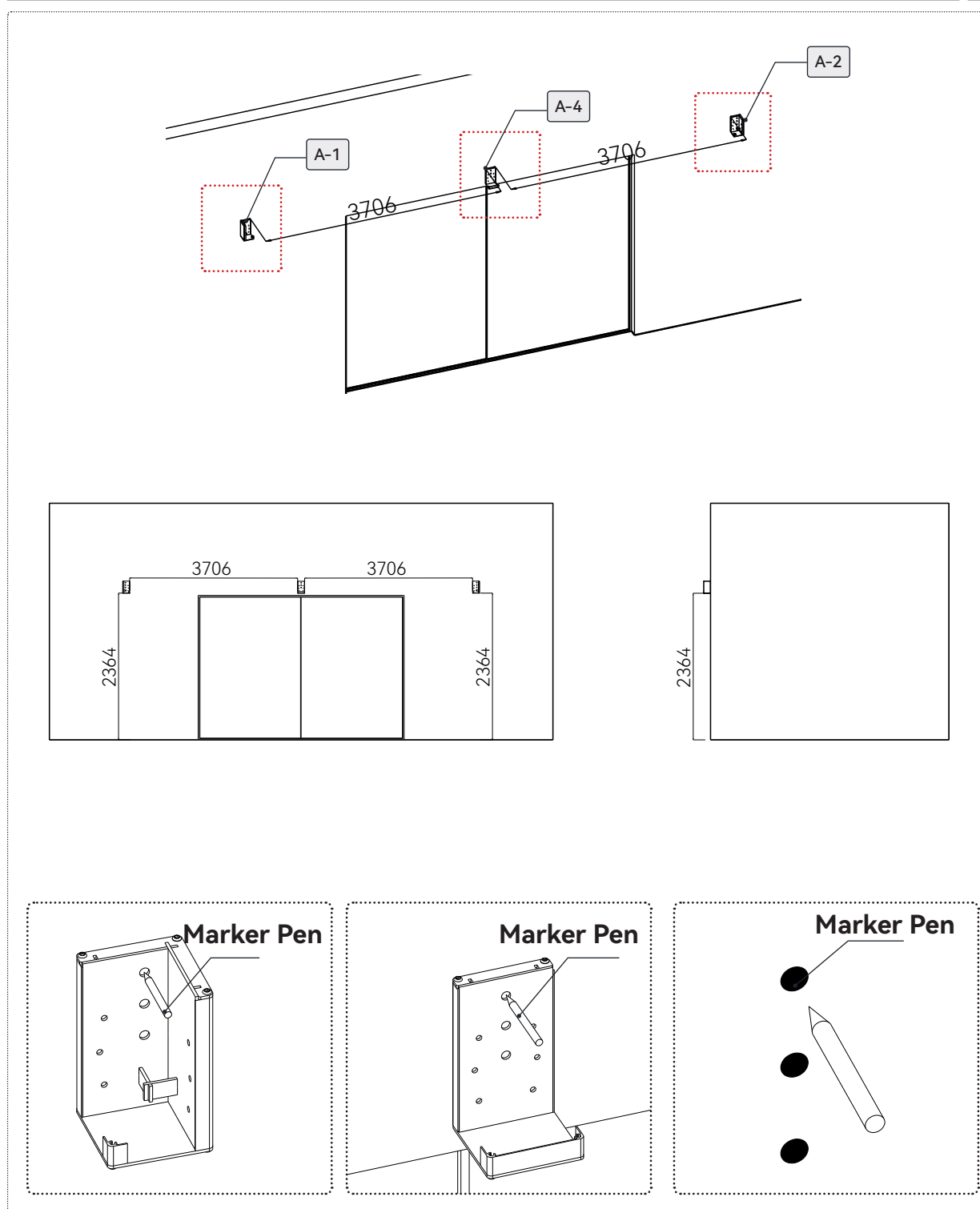

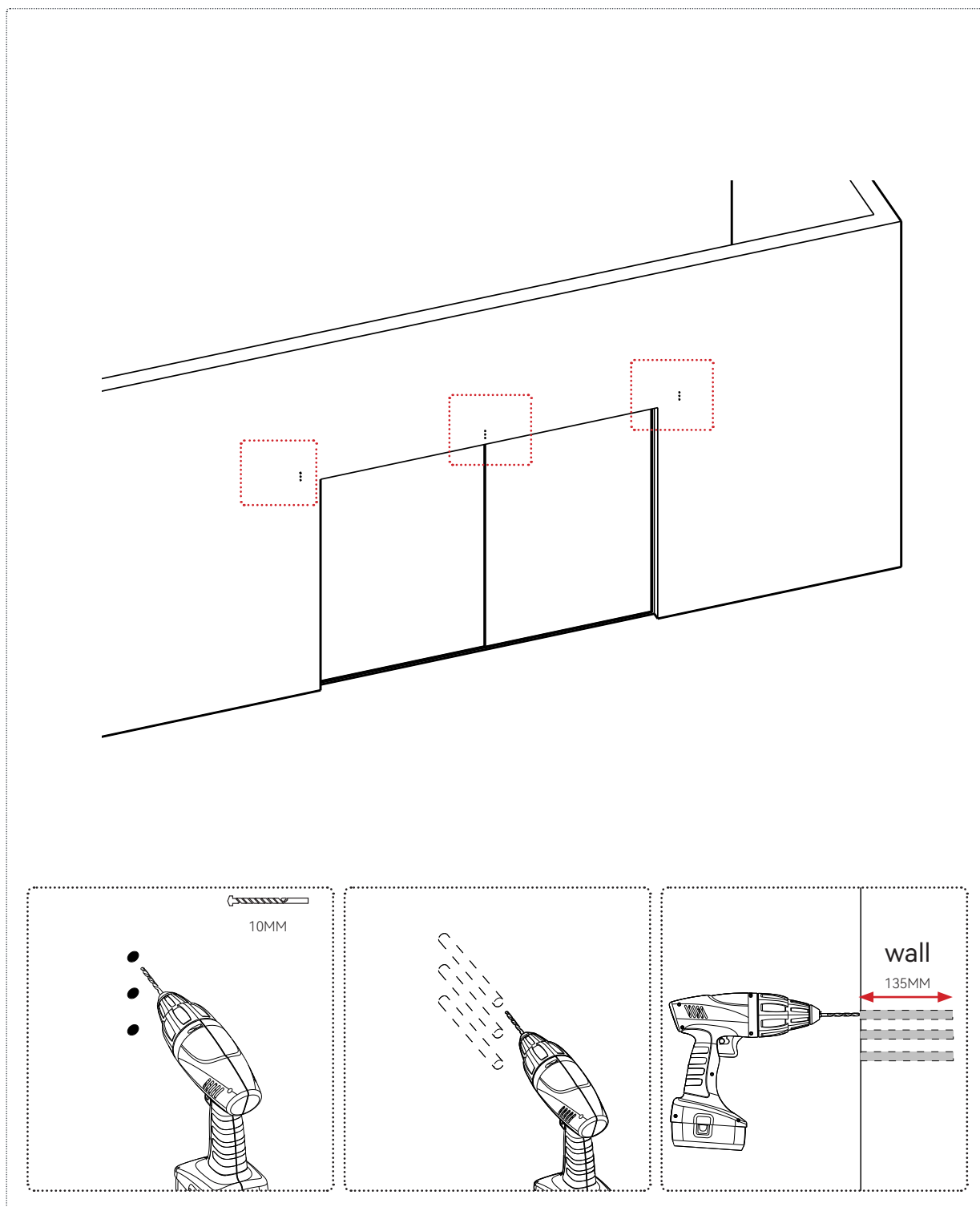

Pomocí elektrické vrtačky s 10mm vrtákem vyvrtejte na vyznačených místech otvory do hloubky 135 mm. To usnadní následnou instalaci příslušenství **A-1**, **A-2** a **A-4** na stěnu.

Using a power drill with a 10mm drill bit, create holes at the marked positions to a depth of 135mm. This will facilitate the subsequent installation of accessories **A-1**, **A-2** and **A-4** onto the wall.



Připevněte příslušenství **A-1**, **A-2** a **A-4** na stěnu pomocí trhacích hmoždinek TO-2 do předem vyvrtaných otvorů.

Install Accessories **A-1**, **A-2** and **A-4** onto the wall using TO-2 expansion bolts at the pre-drilled hole positions.

A-1		1
A-2		1
A-4		1

TO-2		10x135	9
------	---	--------	---

ZO-6		PH2
------	---	-----

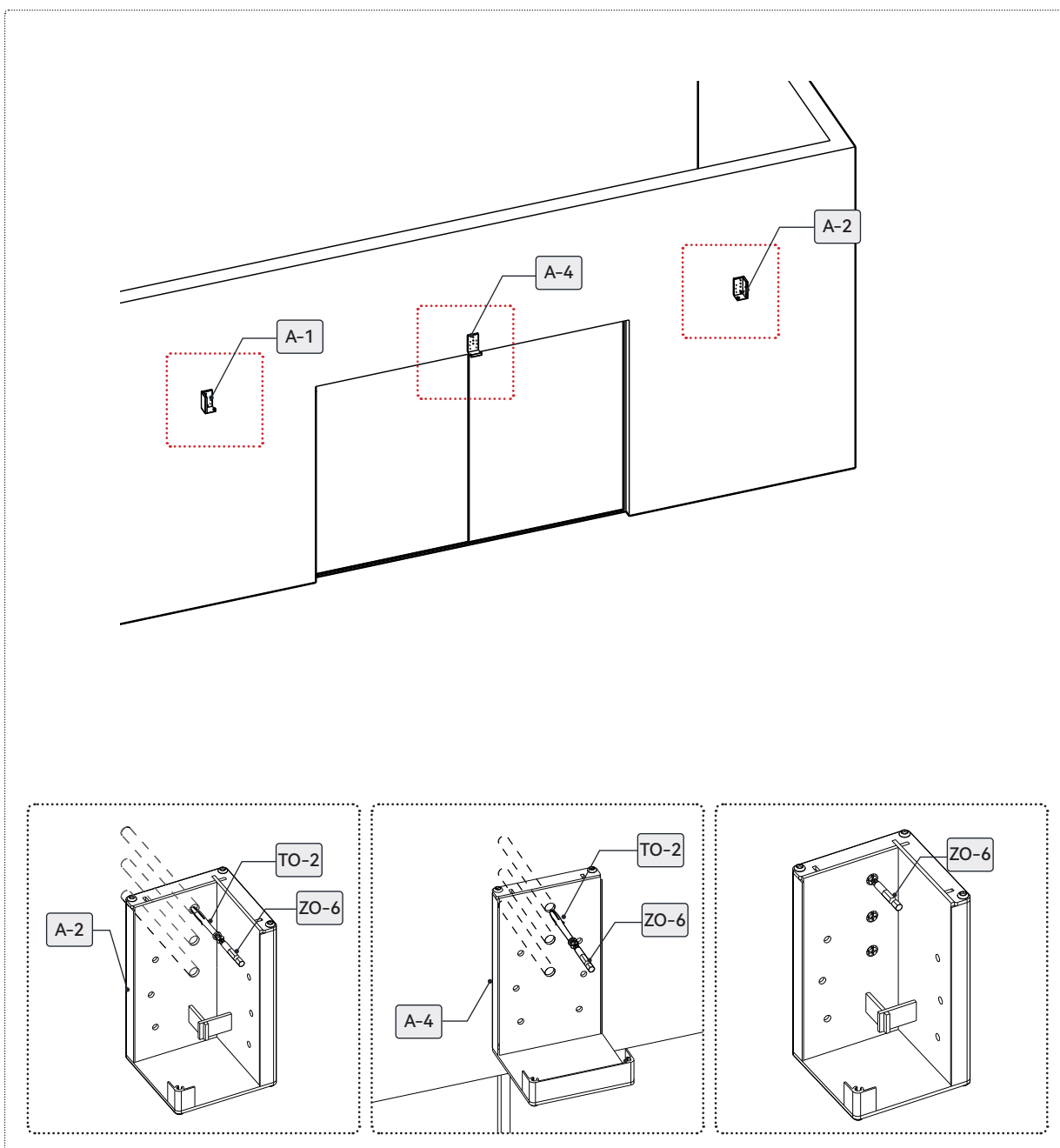

Namontujte šrouby pro nosníky.

Nainstalujte díl **E-1** na **CO-3** a rozdělte jej na **tři stejné úseky**.

Díl **E-1** musí být **namontován v jedné rovině s horní hranou nosníku**.

Install the screws for the beams.

CO-3		2	E-1		4	WO-1		5x19		8mm	12	ZO-7		6mm
------	---	---	-----	---	---	------	---	------	---	-----	----	------	---	-----

X2

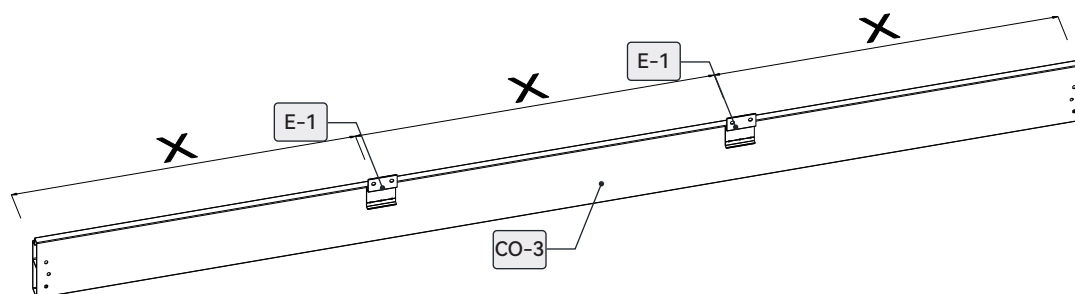

Attention:

Install E-1 onto CO-3 and divide it into three equal segments.
E-1 shall be installed flush with the top of the beam.

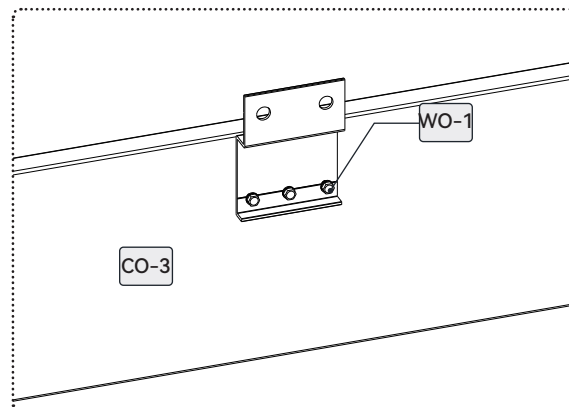
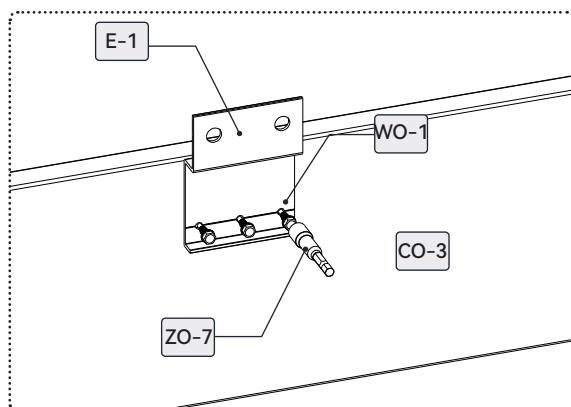
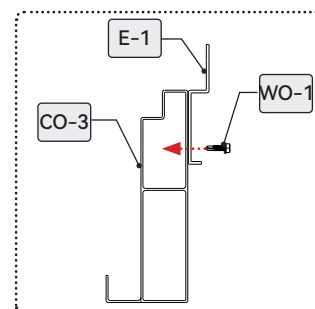



Před instalací hlavního nosníku naneste lepidlo po celé ploše základové desky **A-4**.

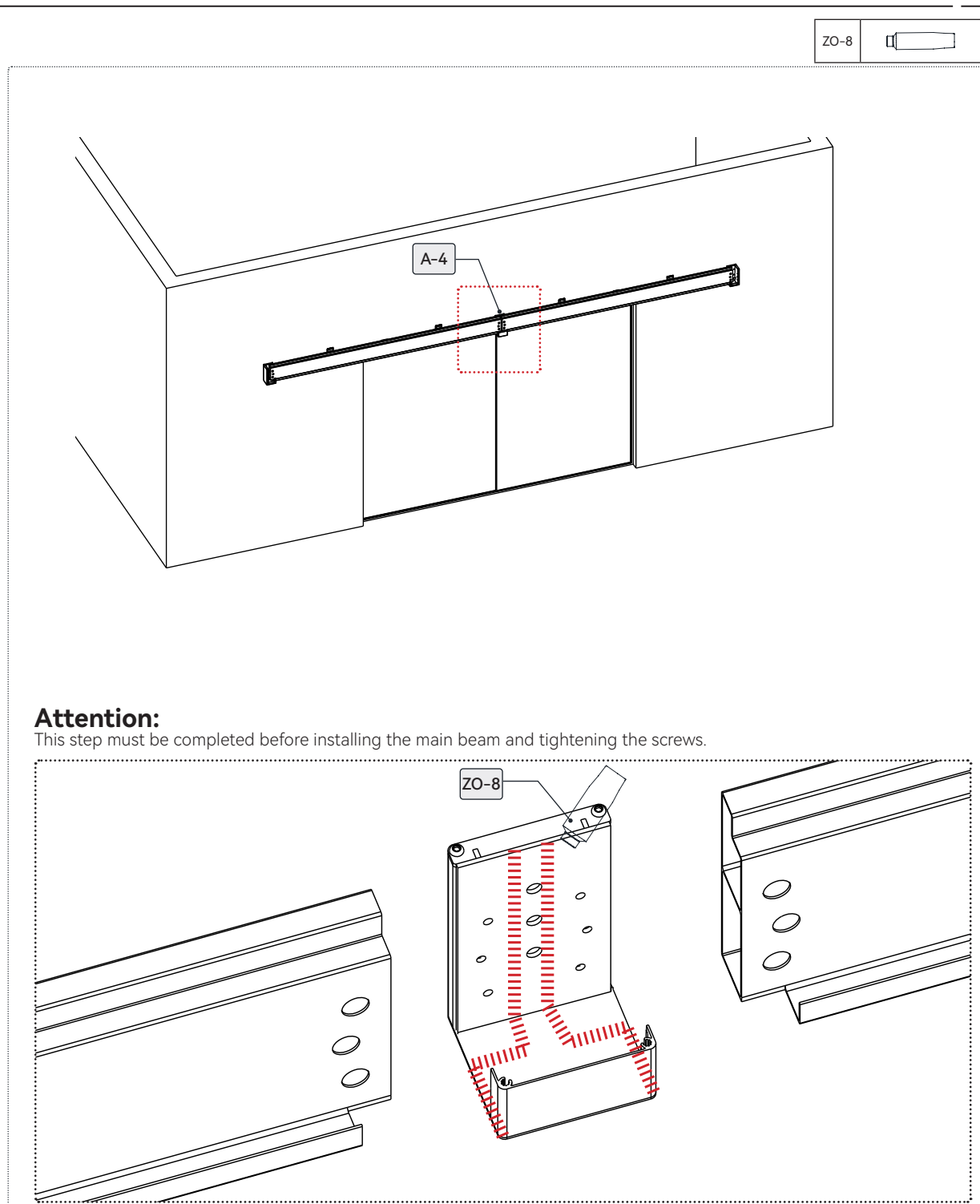

Apply glue all over the base plate of **A-4** before installing the main beam



Připevněte šrouby pro nosníky.

Install the screws for the beams.

QO			12
----	---	---	----

ZO-3		6mm
ZO-4		6mm

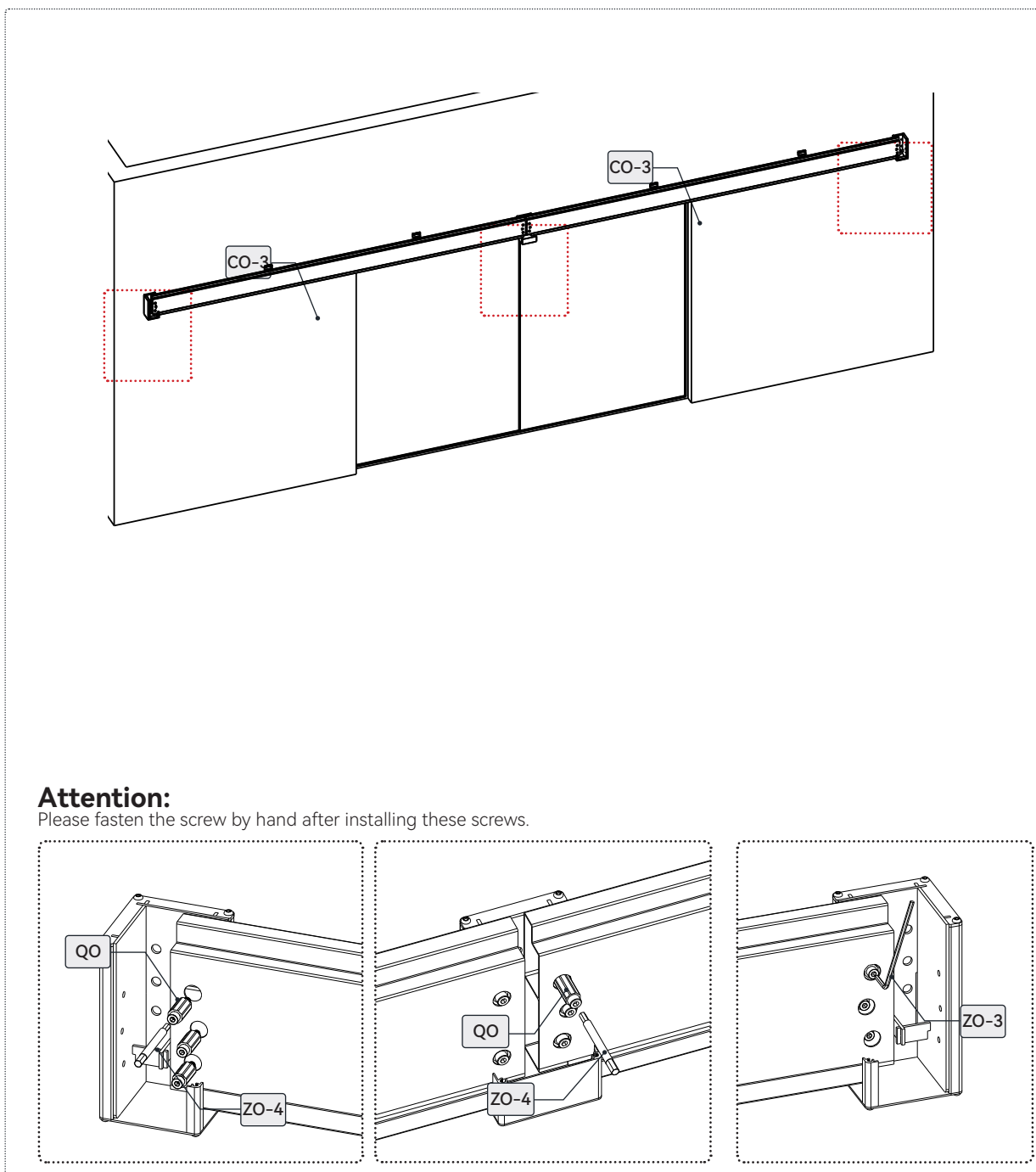

Umístěte L-profilový konstrukční díl na zadní stranu nosníku a upevněte jej pomocí expanzních šroubů M10×135.

Place the L-shaped structural part on the rear side of the beam and fix it with it with M10*135 expansion screws

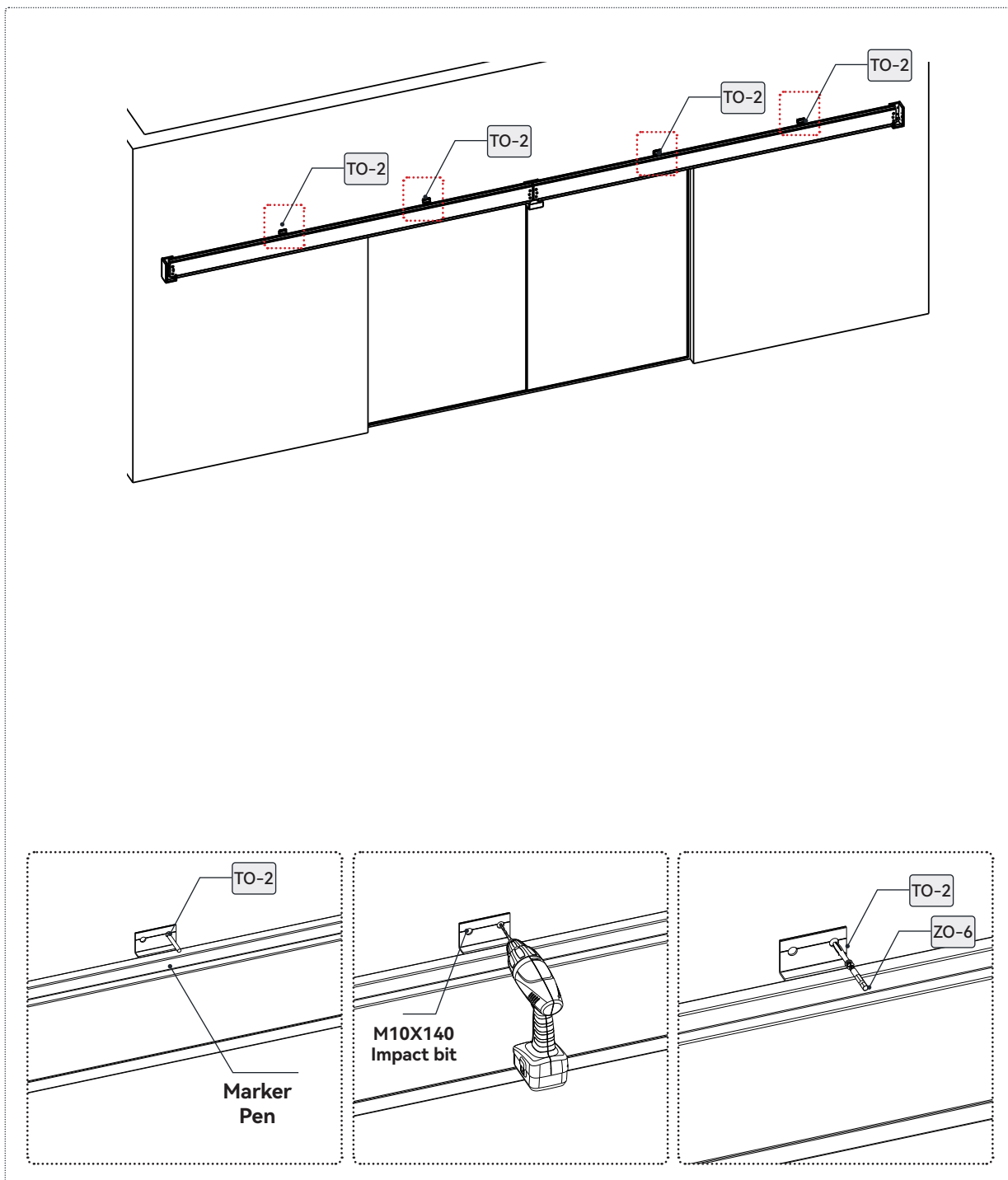
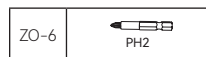
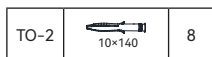

Naneste **lepidlo ZO-8** rovnoměrně **na označené místo.**

Apply glue ZO-8 fully at the indicated location.

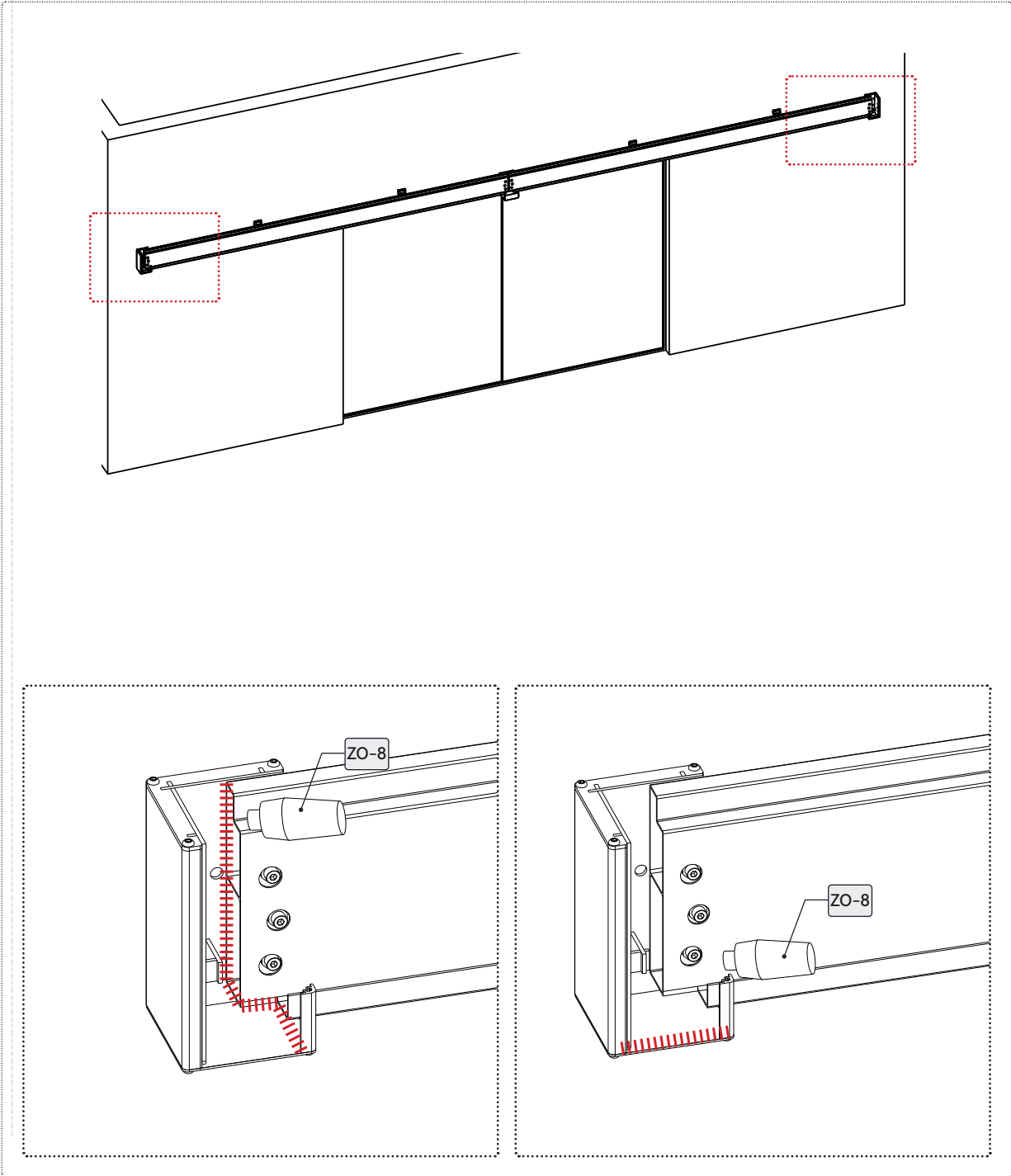

Odřízněte díl F2 na změřenou vzdálenost mezi jednotkami E-1 a vložte jej do mezery mezi nosníkem a stěnou. Poté naneste tmel na spoj dle vyobrazení ve výkresu.

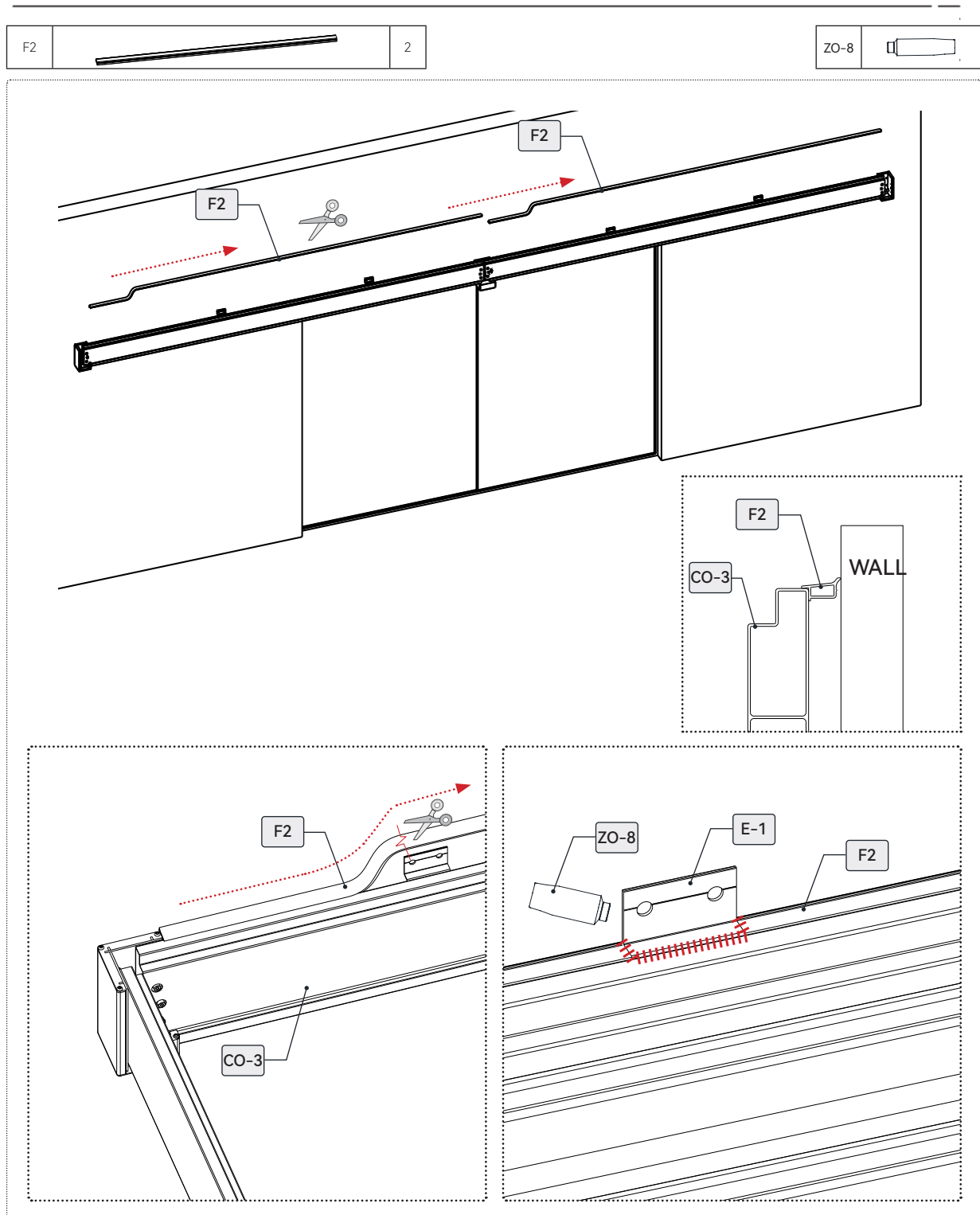

Cut F2 to the as measured distance between E-1 units and insert it into the gap between the beam and the wall. Then apply sealant to the joint as shown in the diagram.



Položte sloupek naplocho na zem a dokončete instalaci bočních nosníků.

Placing the post flat on the ground, complete the installation of the side beams.

BO-4		2	QO			6
------	---	---	----	---	---	---

ZO-3		6mm
ZO-4		6mm

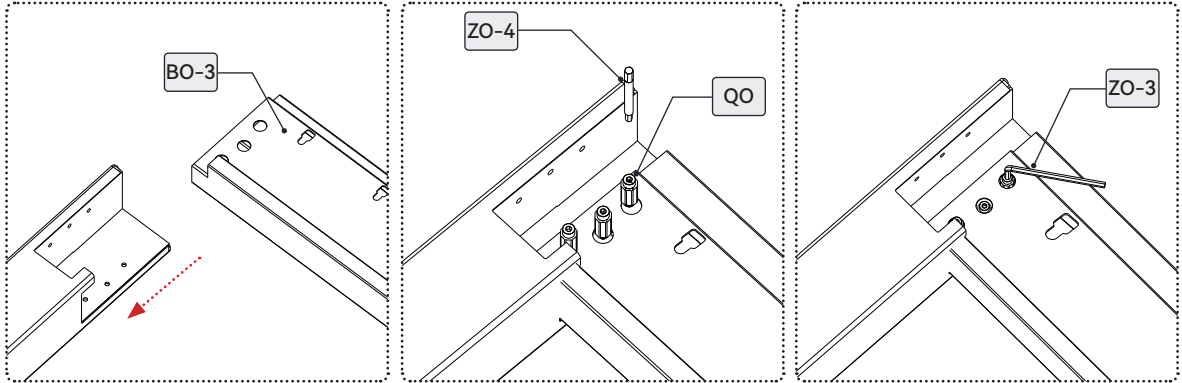
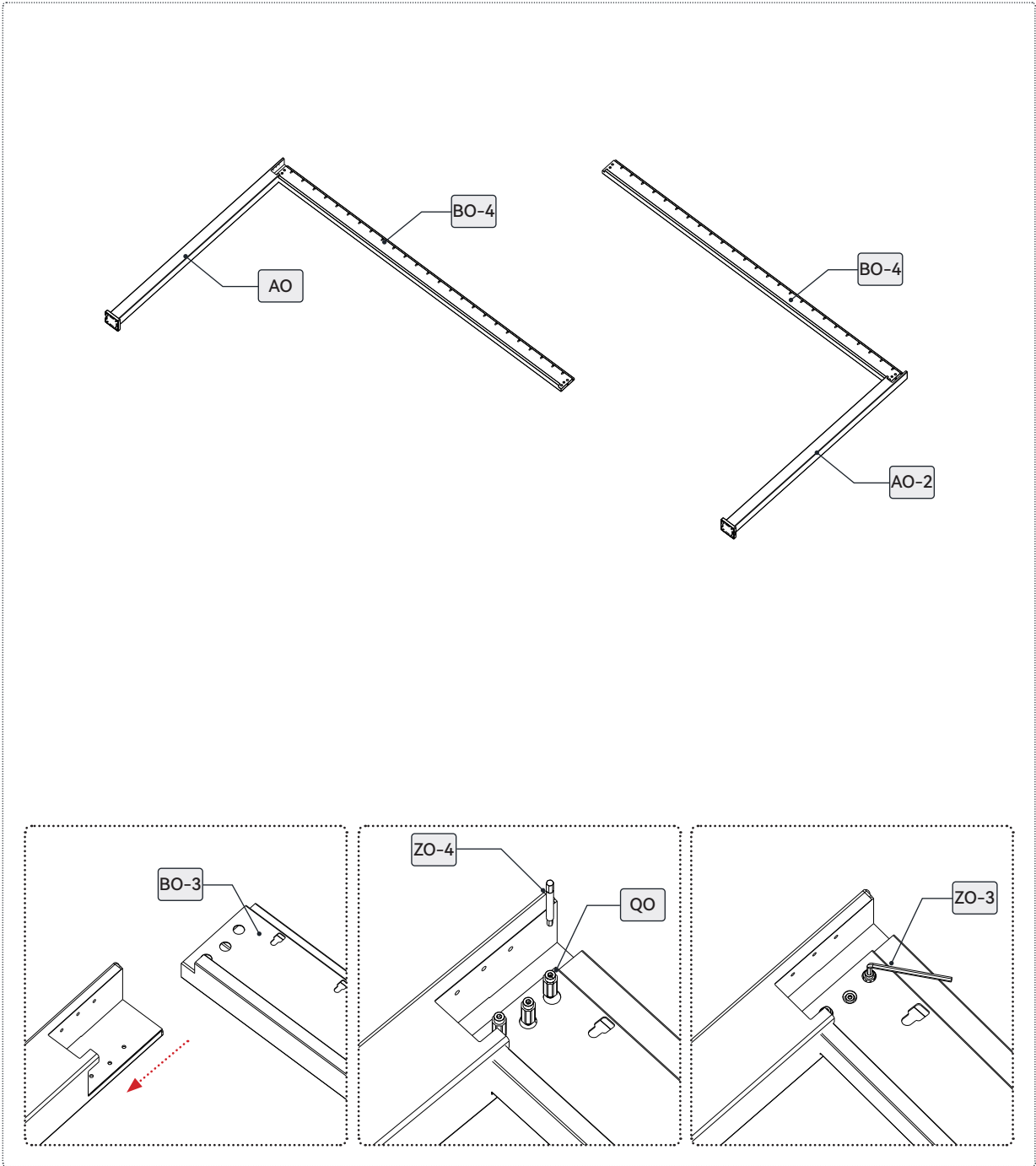



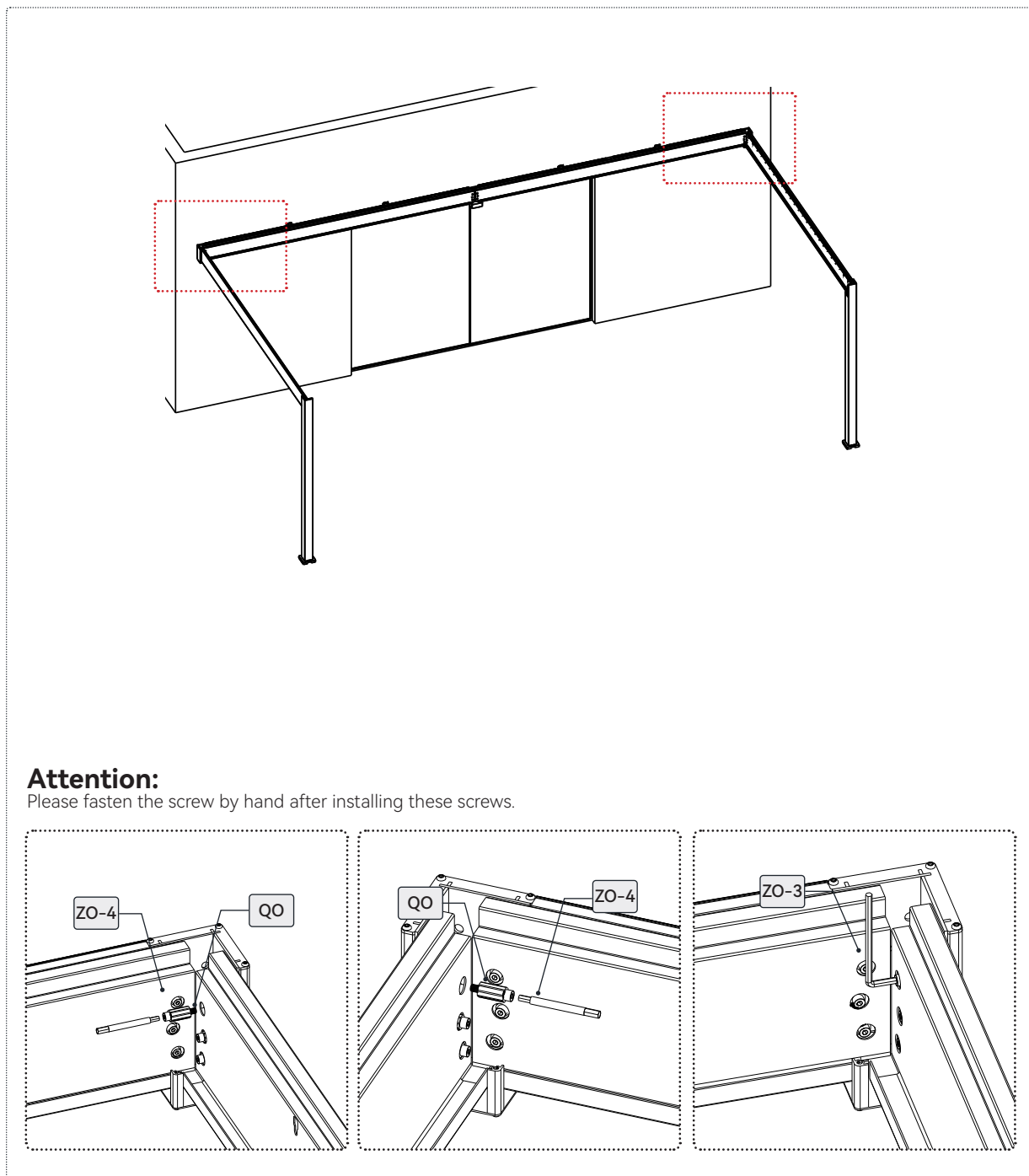
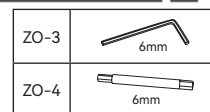

Postavte hotové boční nosníky a poté namontujte k hlavnímu nosníku na každém konci.
Pozor: Po instalaci těchto šroubů je prosím dotáhněte ručně.
Put up the completed side beams and then install the main beams at each end.



Nainstalujte díl **A-3** pomocí šroubu **XO-3** na **označené místo**, poté **naneste lepidlo**.

Install part **A-3** with screw **XO-3** at the indicated location, and then apply adhesive.

A-3		2
XO-3	 6x16 	2

ZO-8	
------	---

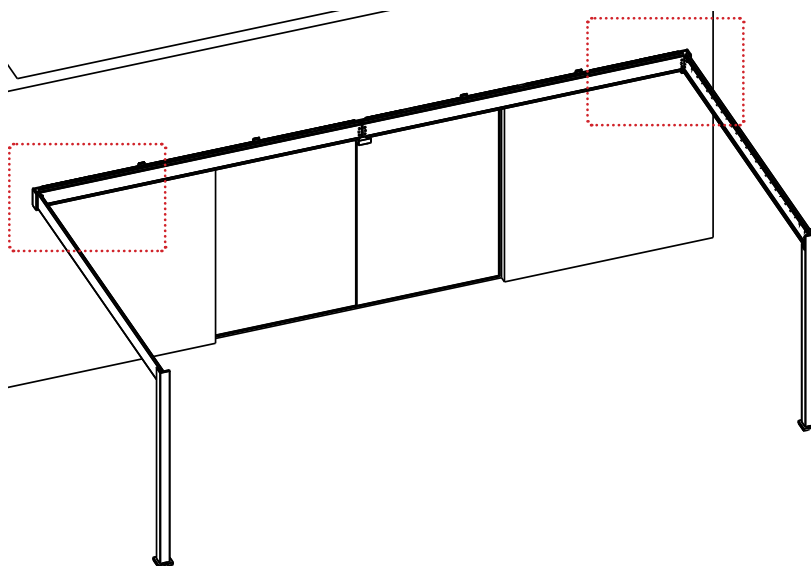

Attention:

Please fasten the screw by hand after installing these screws.

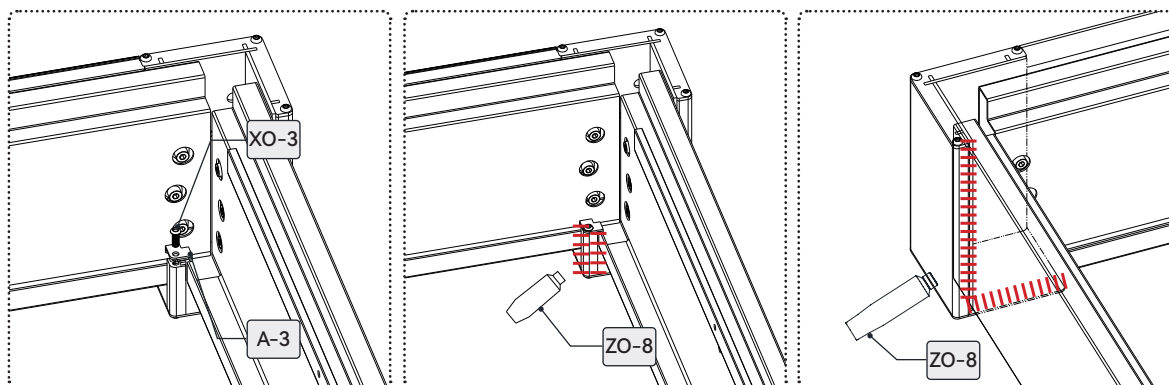



Postavte hotové boční nosíky a poté namontujte hlavní nosník na každém konci.

Pozor: Po instalaci těchto šroubů je prosím dotáhněte ručně.

Put up the completed side beams and then install the main beams at each end.

CO-3		2	QO			12
------	---	---	----	---	---	----

ZO-3		6mm
ZO-4		6mm

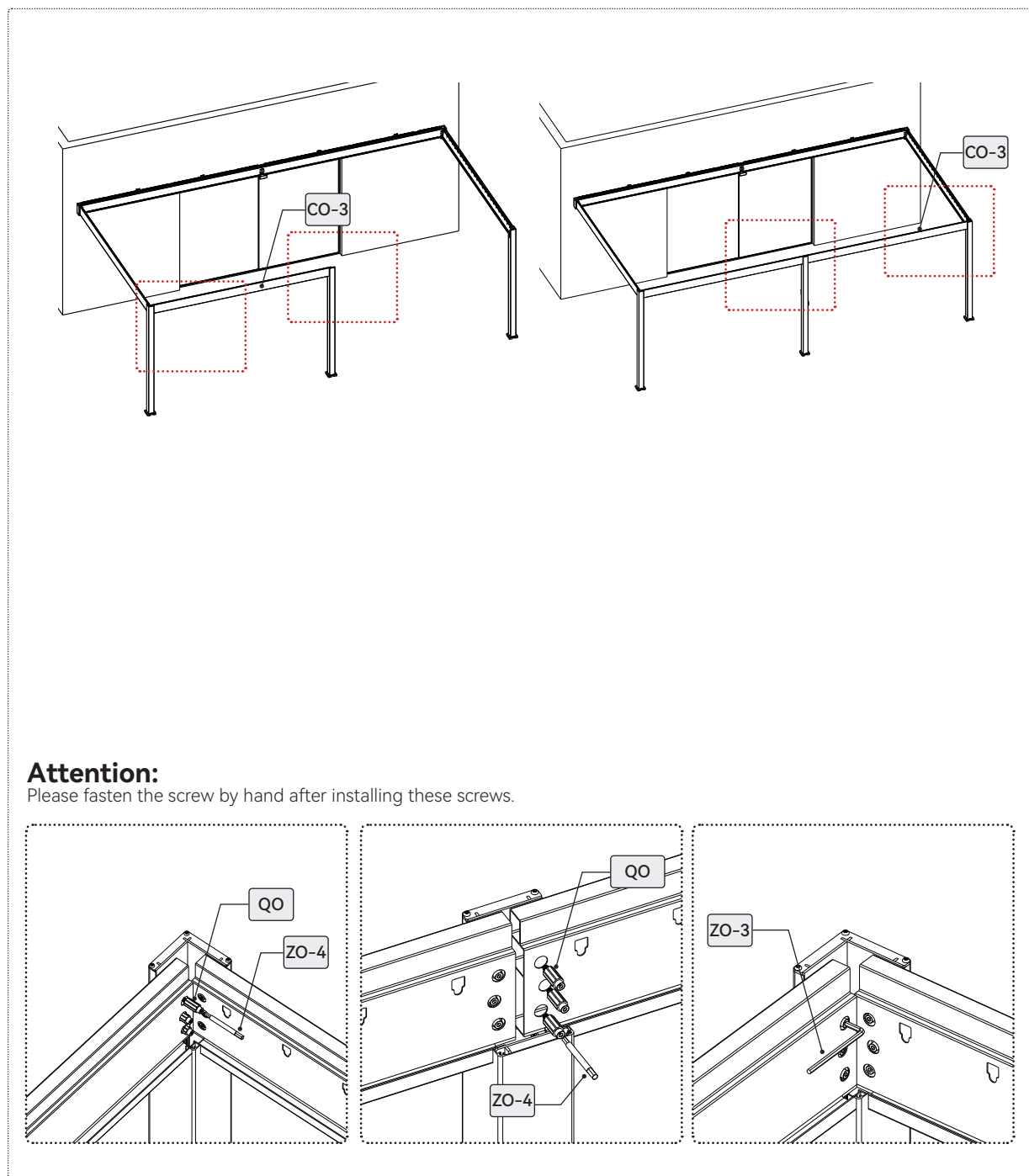

Attention:

Please fasten the screw by hand after installing these screws.

1. Zkontrolujte rozměry podle schématu.
 2. Pomocí vodováhy se ujistěte, že všechny nosníky jsou v rovině a že sloupky svírají s podložím úhel 90°.
 3. Zkontrolujte svislé vyrovnaní sloupků.
 4. Upravte spodní hranu sloupků podle rozměrů ve schématu.
 5. Použijte vrtačku s vrtákem Ø 12 mm, vyvrtejte otvory, poté vložte rozpěrné šrouby a utáhněte je klíčem M17.
1. Check the dimensions as shown in the diagram.
 2. Use a spirit level to ensure that all beams are level and that the posts are at a 90° angle to the ground.
 3. Check the vertical alignment of the posts. (Only for 3 / 6 posts)
 4. Adjust the lower edge of the columns according to the dimensions in the diagram.
 5. Use a 12 mm hammer drill to drill the holes, then insert the expansion bolts and tighten them with an M17 wrench.

TO	 10x80	12
----	---	----

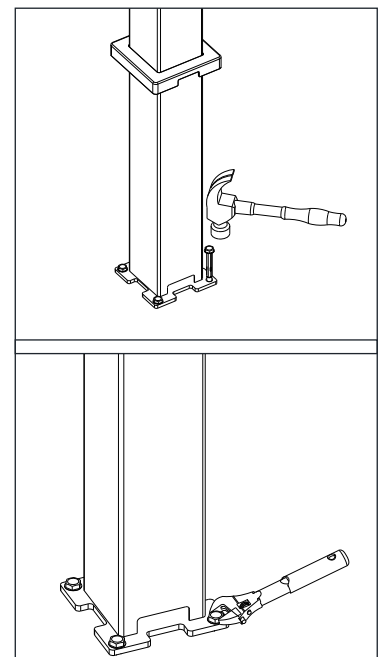
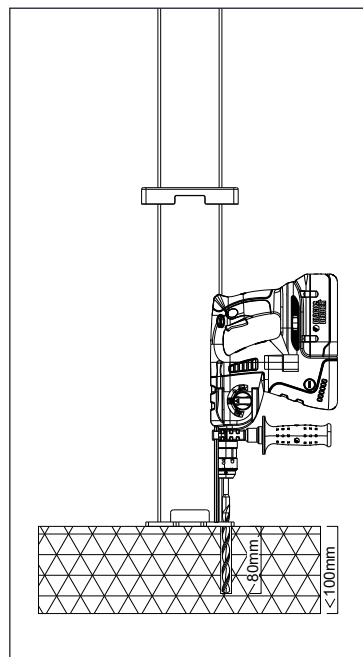
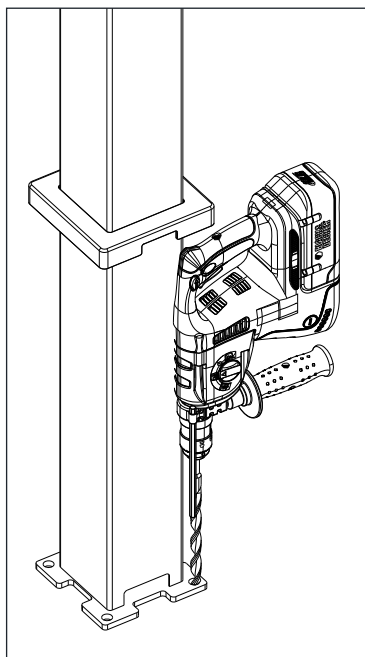
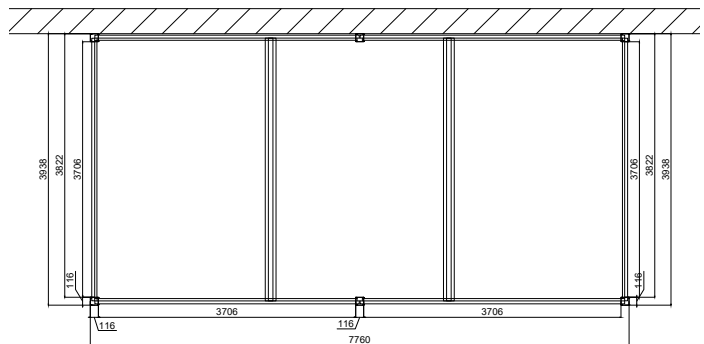
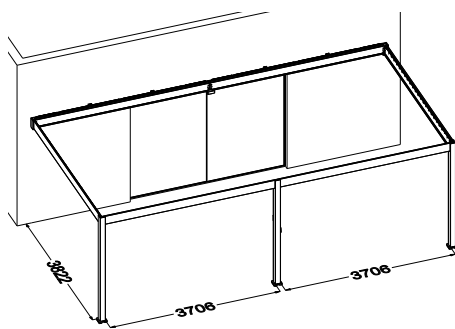

Umístěte prostřední nosník do středu a zajistěte jej na místě.

Upozornění:

Umístěte prostřední nosník doprostřed pergoly.

Pozor! V tomto kroku prosím neinstalujte šrouby na obou stranách.

Nejprve nainstalujte hlavní lamelu na pergolu podle znázornění ve schématu.

Position the middle beam centrally and secure it in place.

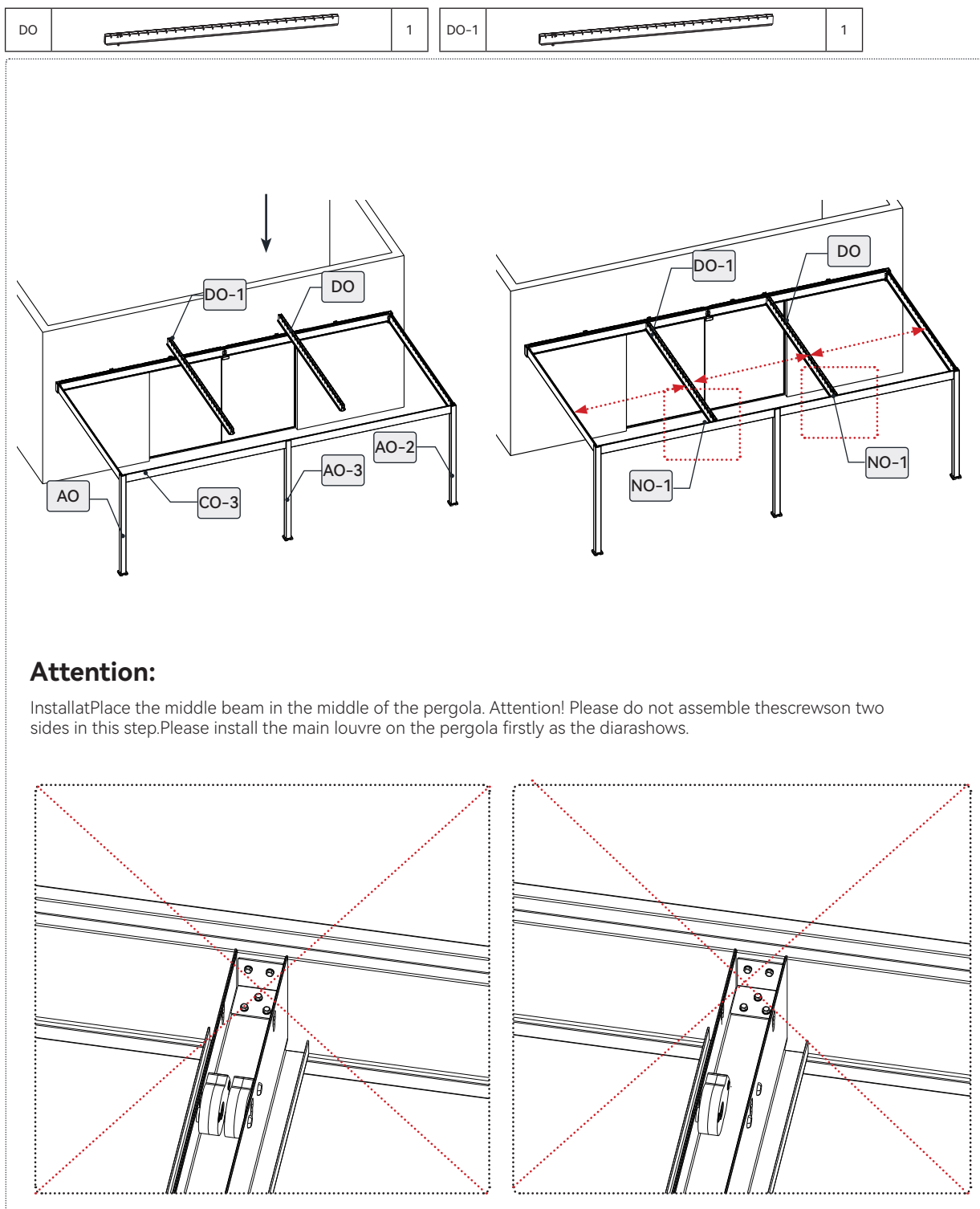

Nainstalujte nejprve lamely s hřídelemi – jeden konec zasuňte zcela do otvoru vyříznutého v nosníku a poté zasuňte i druhý konec.

Install the louvres with spindles first, placing one side completely into the hole cut in the beam and then the other end.

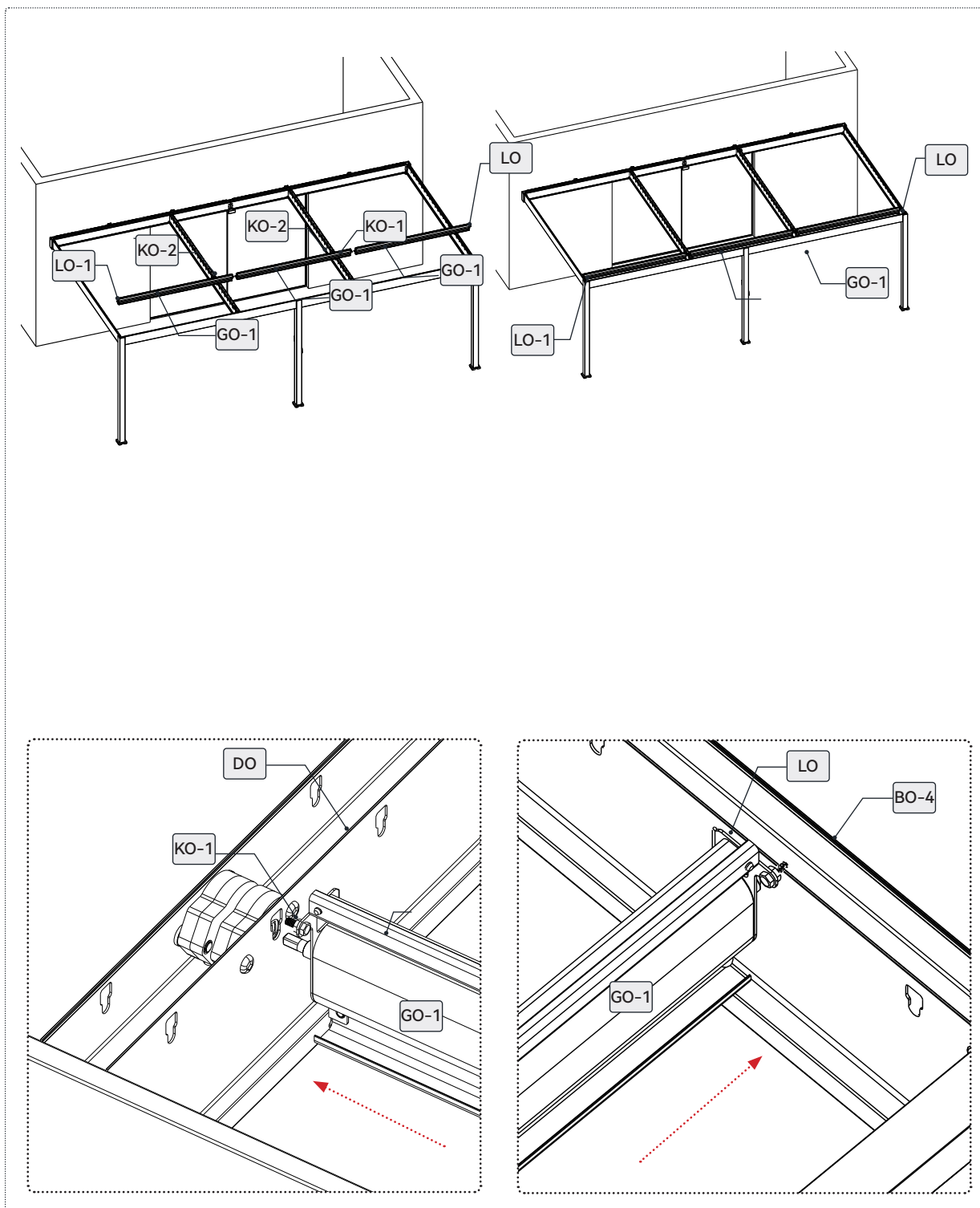

Upevněte střední nosník utažením šroubů na obou stranách.

Fix the middle beam by fasten the screws on two sides.

SO		6	WO-1			8
			5x19 8mm			

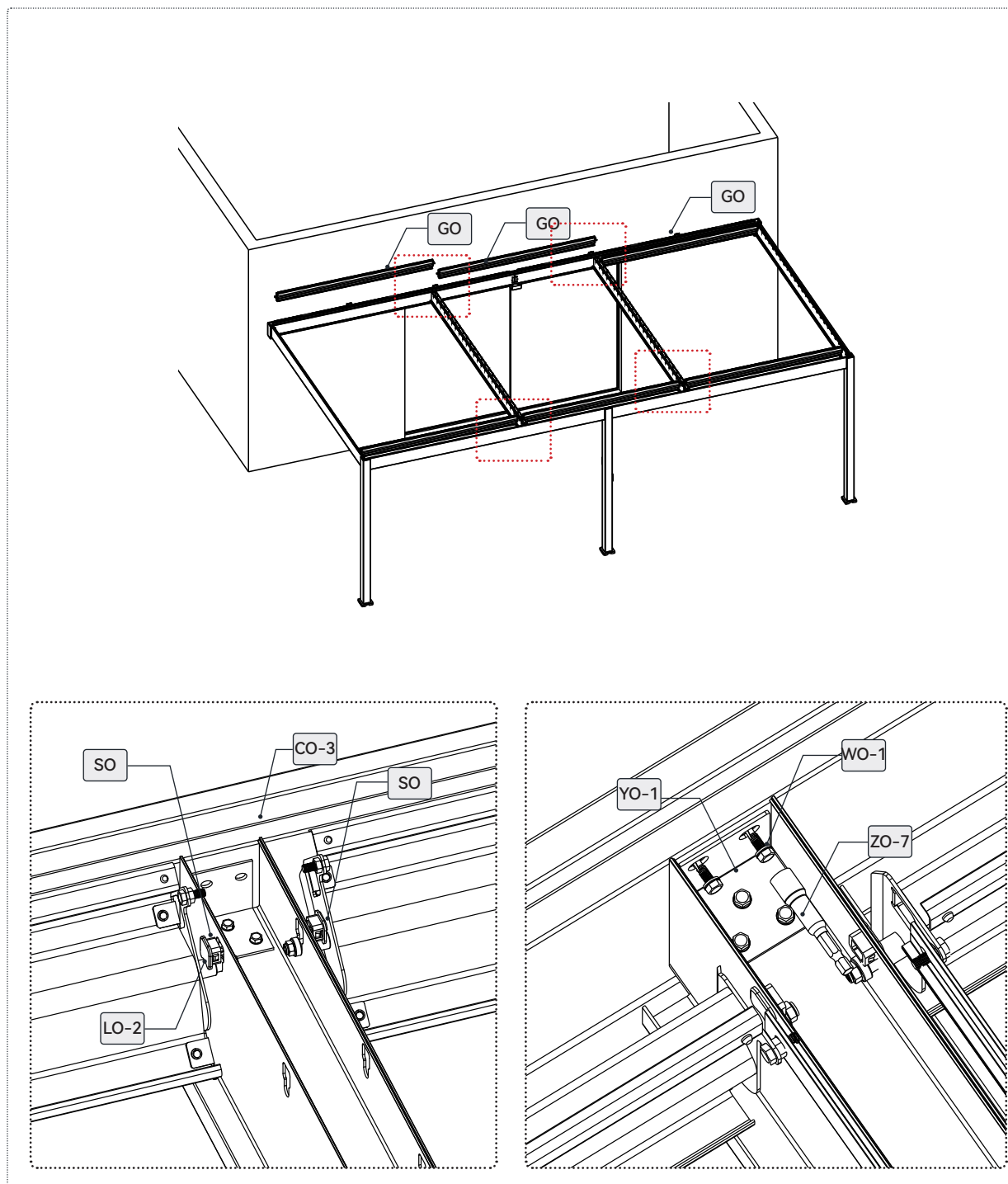

ZO-7		1
		8mm



Po instalaci každé lamely ji ihned připojte k hliníkové liště ve tvaru L. Nečekejte s jejím spojením, dokud nebudou všechny lamely nainstalovány, protože by to vedlo k omezenému pracovnímu prostoru a provozním potížím.

After installing each louvers, promptly connect it to the aluminum angle connector. Avoid waiting until all louvers are installed to connect them collectively, as this will result in restricted working space and operational difficulties.



FO		1
----	---	---

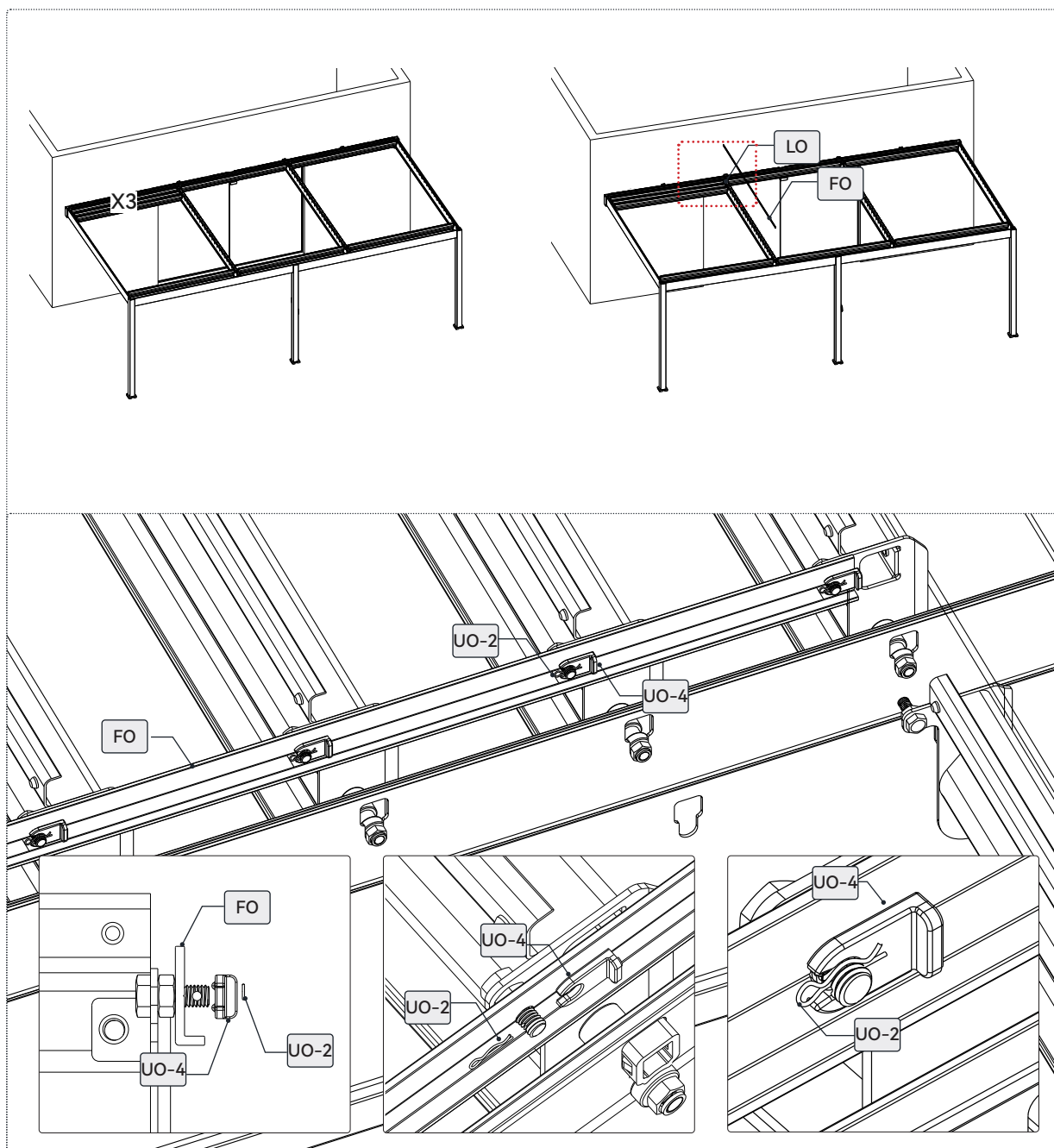

SO		3
UO-2		4
UO-4		4



Všimněte si, že lamely na hlavní hřídeli a spojovací hliníková lišta (L) jsou spojeny pomocí pojistných matic a podložek.

Note that the louvers on the main shaft and the connecting aluminum angle are connected using anti-loosening nuts (lock nuts) and washers.

UO		1
VO		1





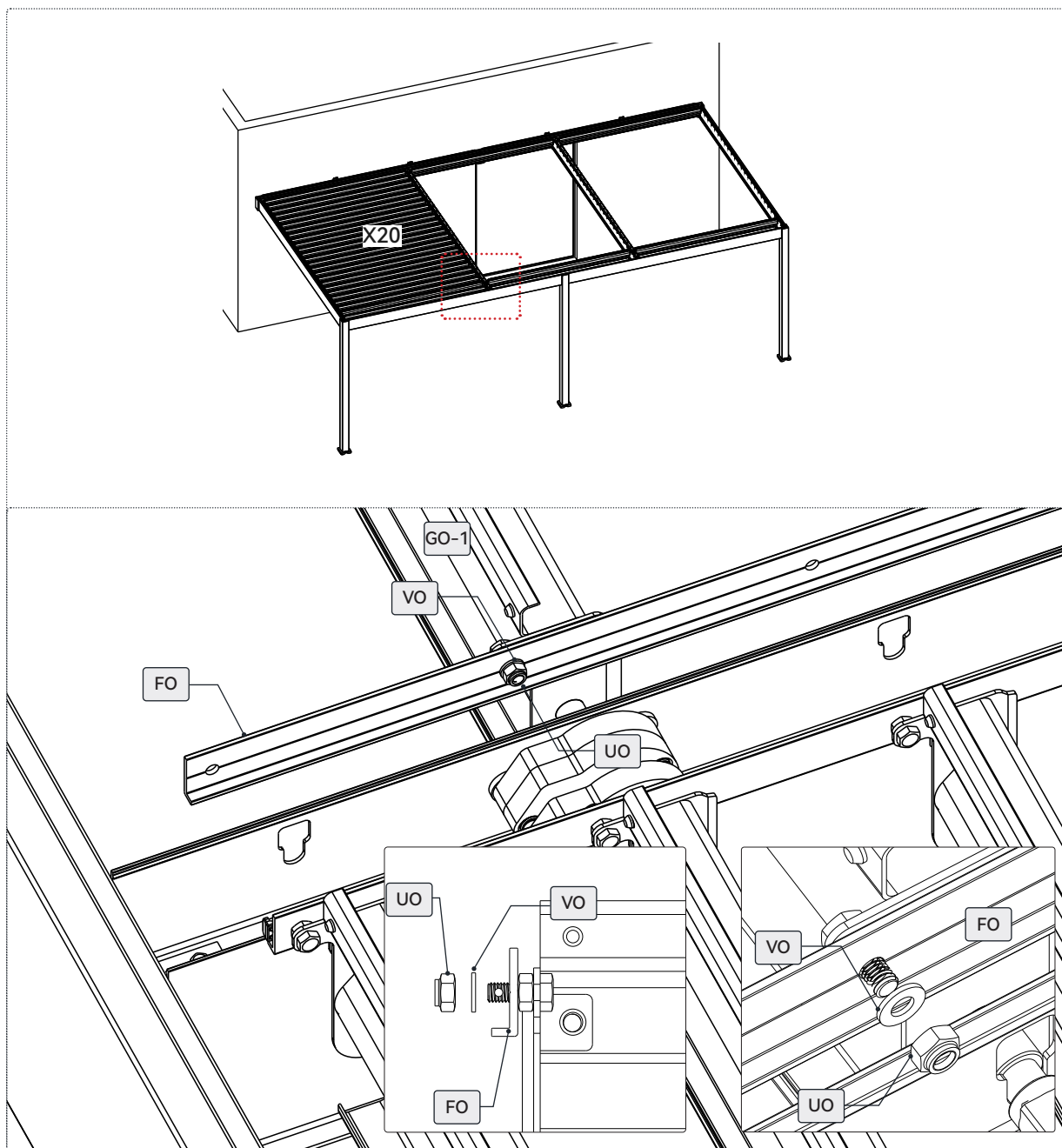

SO		40
UO-2		20
UO-4		20

ZO-5		10mm
------	---	------



Připojte lamely k hliníkové liště (L) závlačkou.

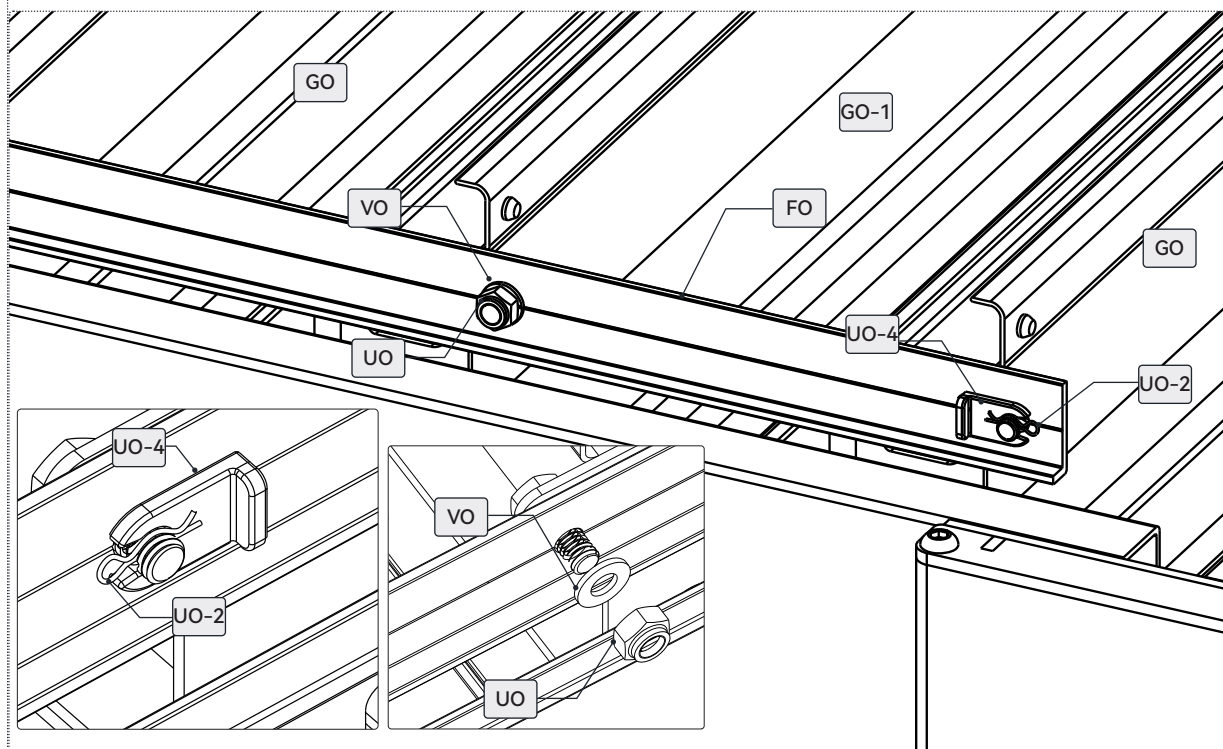
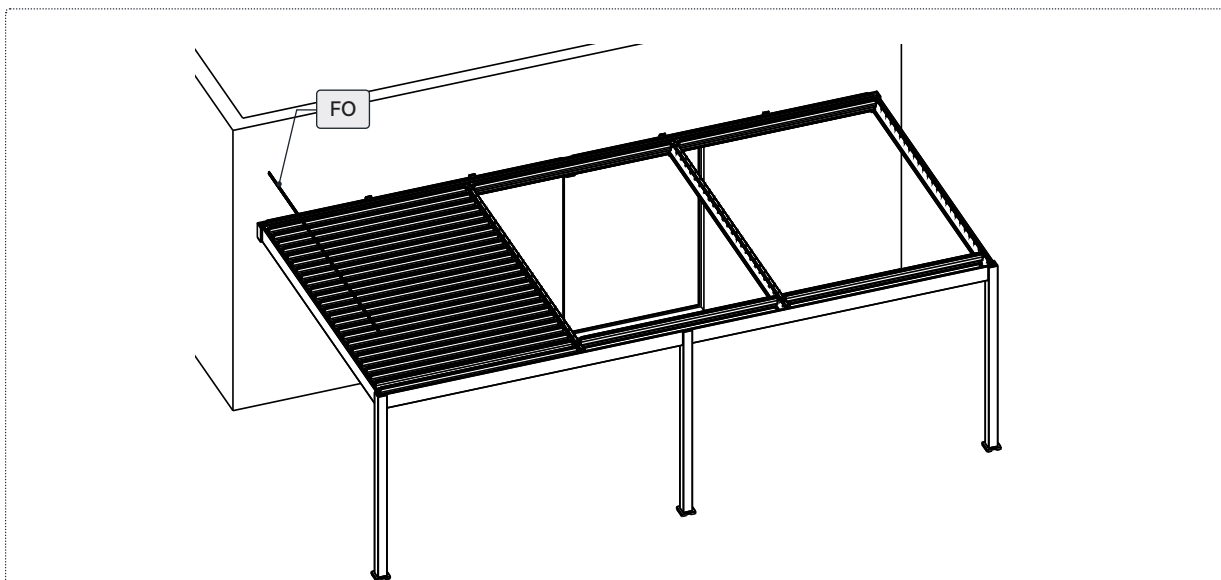

Connect the louvre blades to the aluminum corner connectors.

FO		1	UO	 lock nut	1	UO-2		24	ZO-5	 10mm
			VO		1	UO-4		24		



Překryjte **koncovou krytku (EO)**, nainstalujte **spojovací hliníkový úhelník (FO)** a **připojte lamelu u stěny k dílu FO.**



Cover the end cap with EO, install the connecting angle aluminum FO, and connect the louver against the wall to FO.

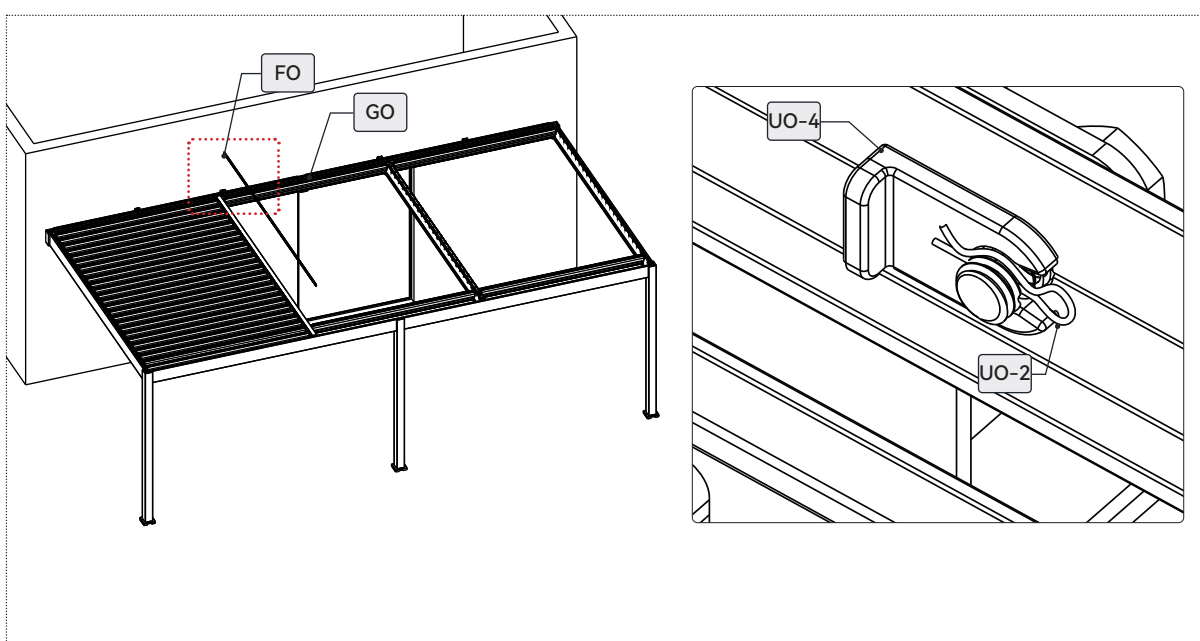
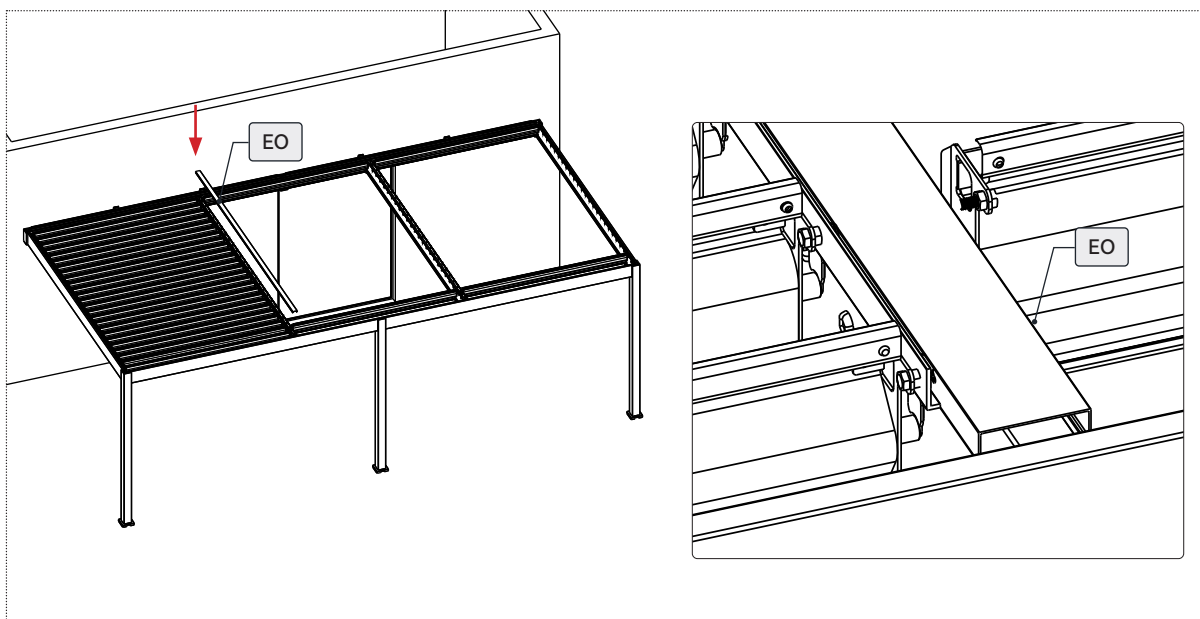

EO		1	UO-2		1
FO		1	UO-4		1



U každé nainstalované lamely připojte boční kryty lamel k dílu FO a zajistěte ji pomocí dílů UO-2 a UO-4.

For each louver installed, connect the louver's sealing plate to FO, and secure them using UO-2 and UO-4.

UO		1
VO		1

SO		46
UO-2		24
UO-4		24

ZO-5		10mm
------	---	------

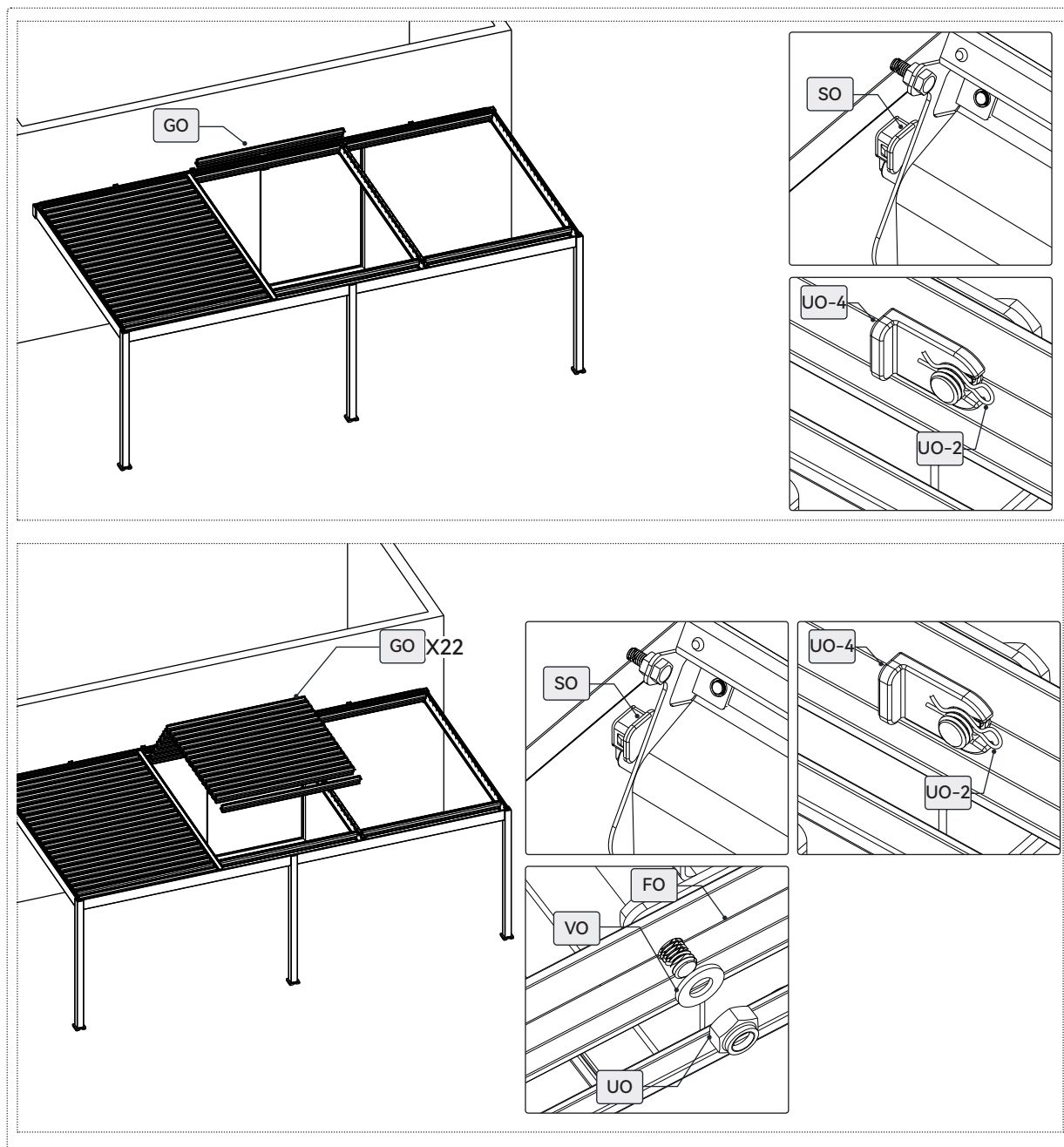







Všimněte si, že lamely na hlavní hřídeli a spojovací hliníkové lišty FO jsou spojeny pomocí **matic** a **podložek**.

Note that the louvers on the main shaft and the connecting aluminum angle are connected using anti-loosening nuts (lock nuts) and washers.

Připojte boční kryty **lamel** k dílu **FO**.

Connect the louvre blades to the aluminum corner connectors.

FO		1	UO	 lock nut	1	UO-2		24	ZO-5	 10mm
			VO		1	UO-4		24		

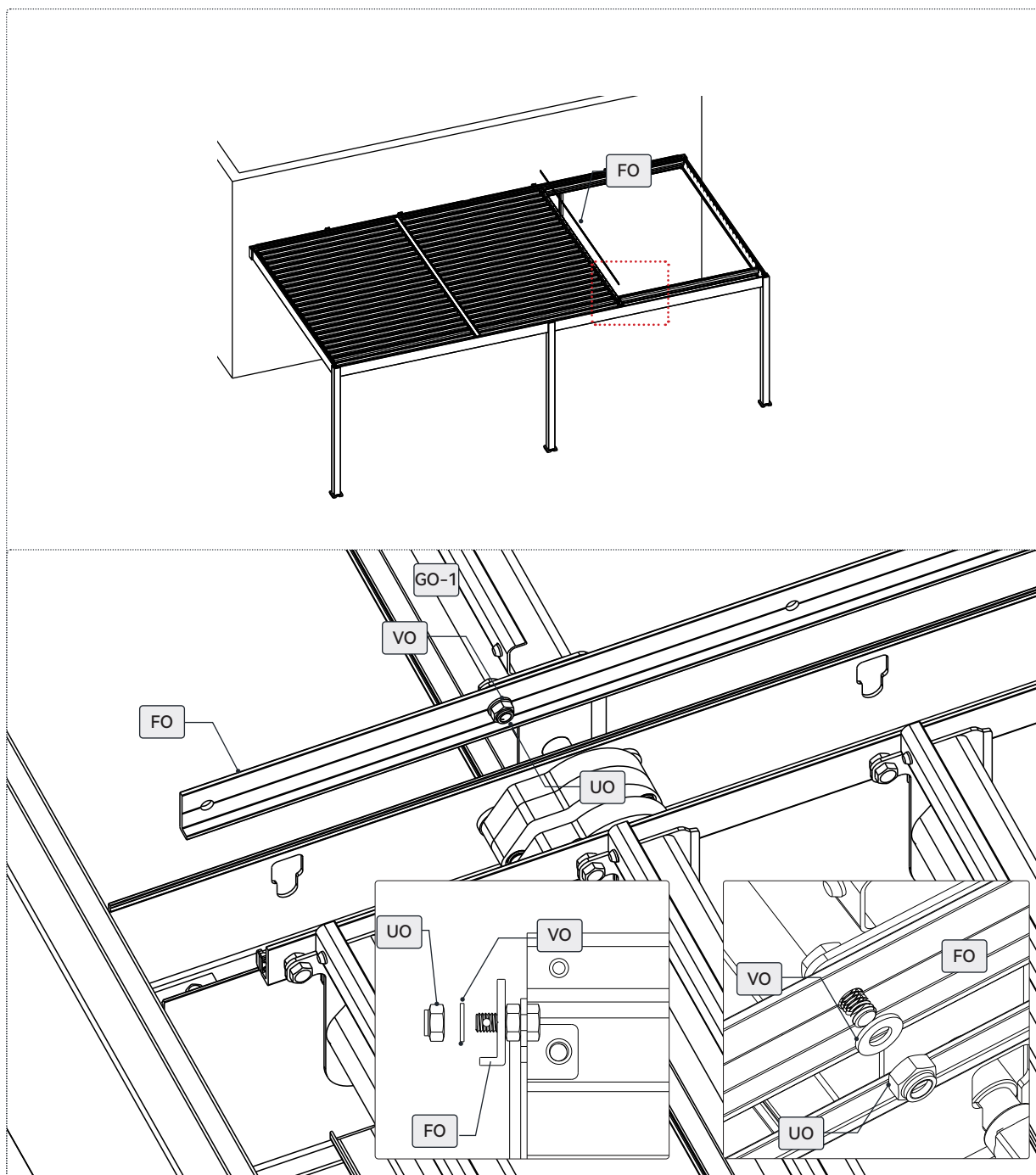

Zakryjte nosník dílem **EO**, nainstalujte spojovací lištu ve tvaru L = **FO** a připojte lamelu přiléhající ke stěně k dílu **FO**.



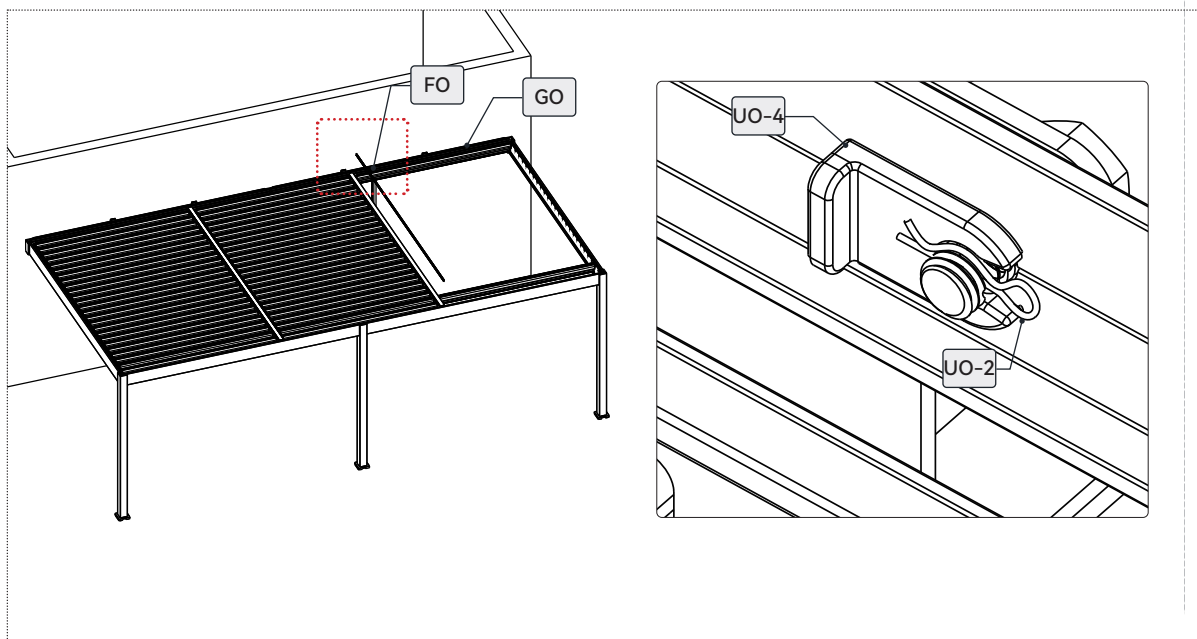
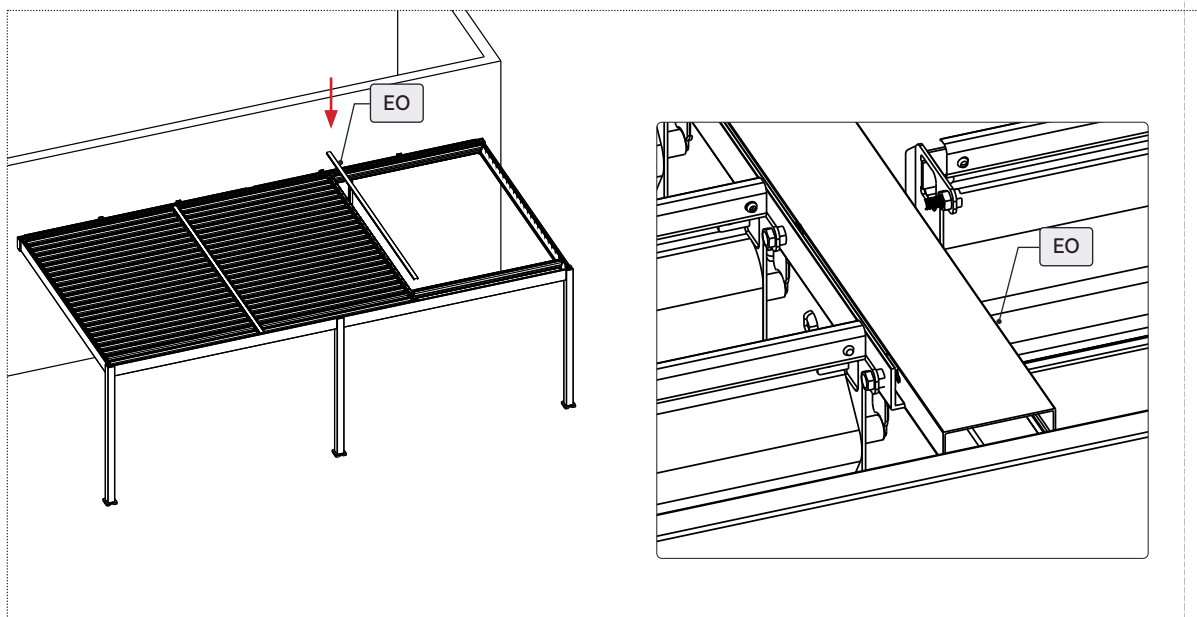

Cover the end cap with EO, install the connecting angle aluminum FO, and connect the louver against the wall to FO.

EO		1	UO-2		1
FO		1	UO-4		1



U každé nainstalované lamely připojte **těsnicí desku lamely** k dílu **FO** a zajistěte je pomocí dílů **UO-2** a **UO-4**.

For each louver installed, connect the louver's sealing plate to FO, and secure them using UO-2 and UO-4.





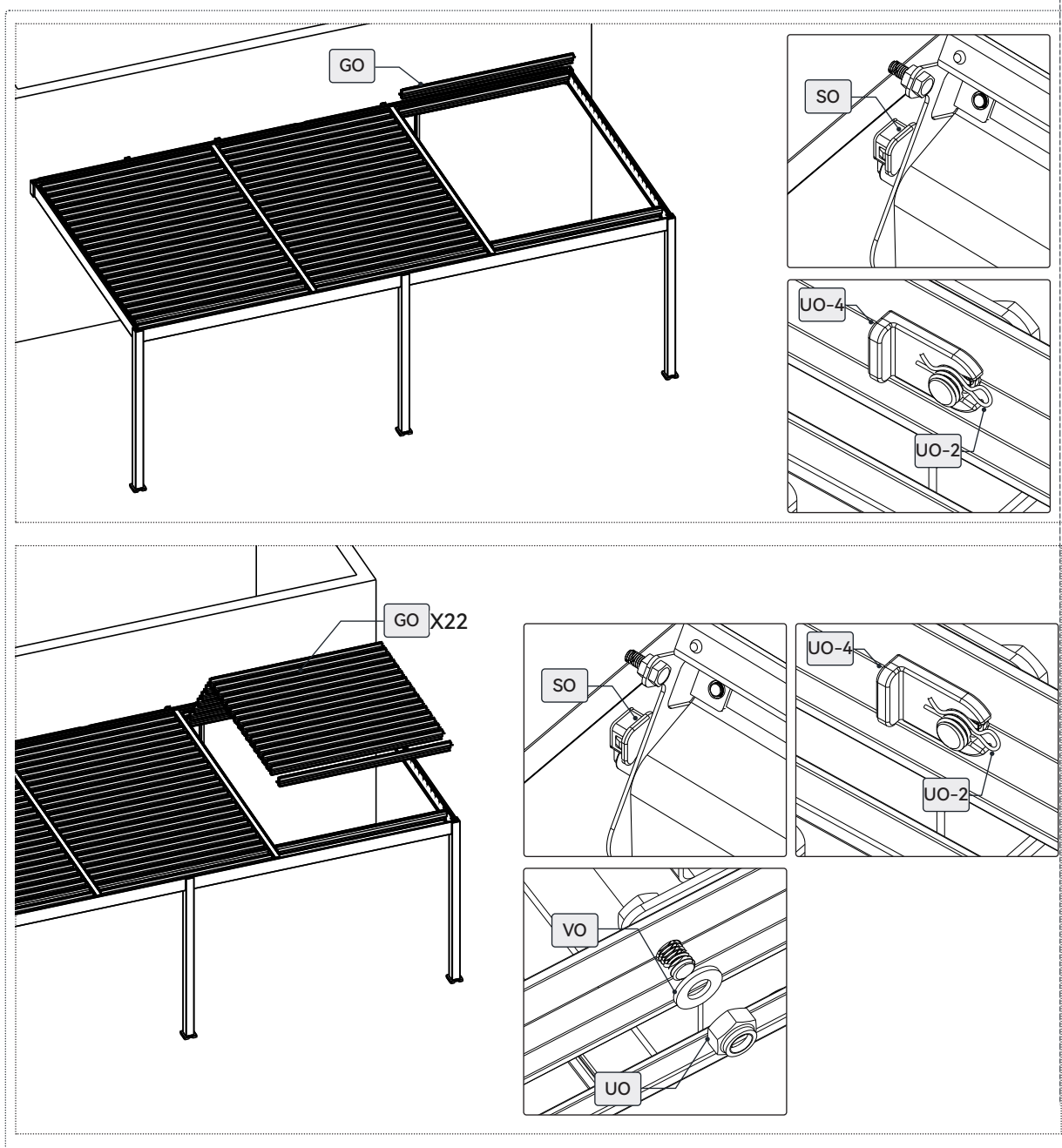

UO	 lock nut	1	SO		46
VO		1	UO-2		24
			UO-4		24

ZO-5	 10mm
------	--



Připojte lamely k hliníkové liště (L) závlačkou.

Connect the louvre blades to the aluminum corner connectors.

FO		1	UO	 lock nut	1	UO-2		24	ZO-5	 10mm
			VO		1	UO-4		24		

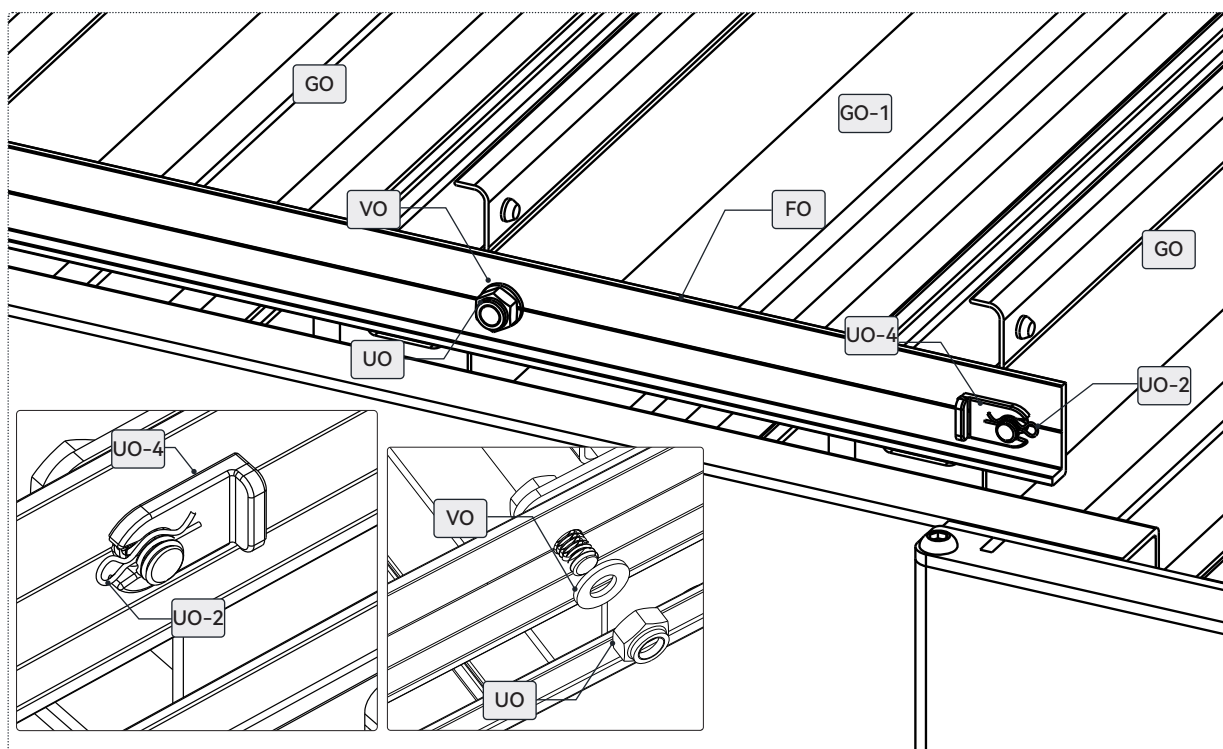
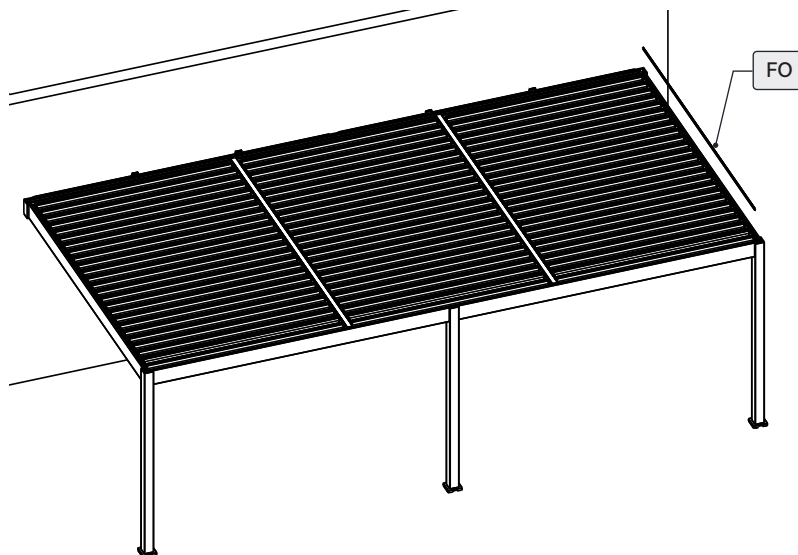

Před dokončením instalace se doporučuje provést funkční zkoušku lamel. To pomůže odhalit případná poškození, která nemusí být viditelná pouhým okem.

Zavřete lamely a ujistěte se, že do sebe plynule zasouvají. Mezi lamelami by neměl být žádný kontakt, nesouosost ani škrábání.

Before completing the installation, a function test of the slats is recommended. This helps to identify any damage that may not be visible to the naked eye.

Close the slats and ensure that they slide smoothly into each other. There should be no contact, misalignment, or scraping noises between the slats.

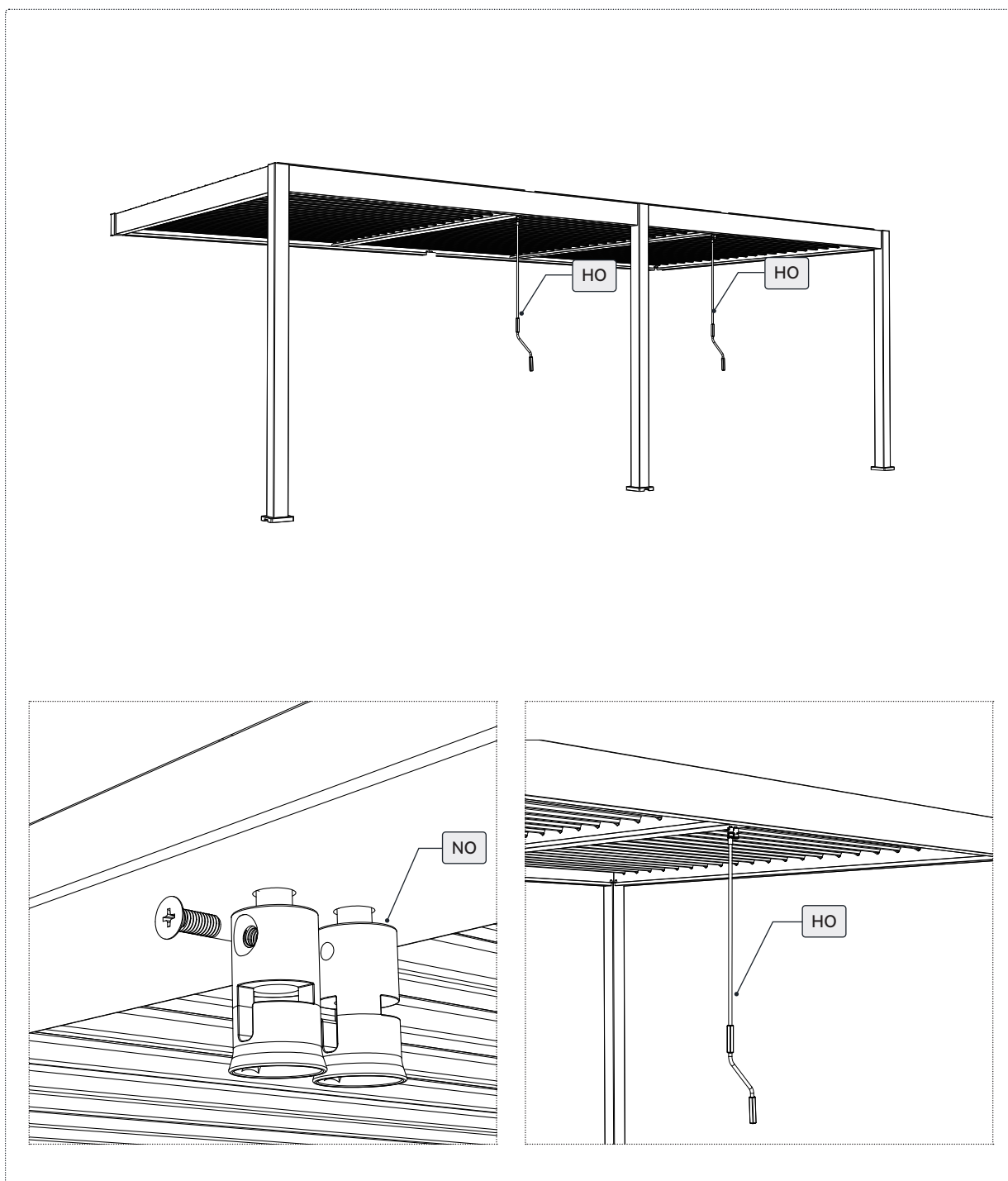

1. Ujistěte se, že spojovací šrouby mezi nosníkem a sloupem jsou plně nainstalovány a utaženy, aby se zabránilo strukturální nestabilitě způsobené uvolněnými šrouby.
2. Koncovou krytku zarovnejte svisle s otvorem a rovnoměrně zatlačte palcem. Zvuk „cvaknutí“ signalizuje, že je klips bezpečně zajištěn.

1. Ensure that the connecting screws between the beam and column are fully installed and tightened to prevent structural instability caused by loose screws.
2. Align the end cap vertically with the hole and apply even pressure with your thumb. A "click" sound indicates that the clip is securely engaged.

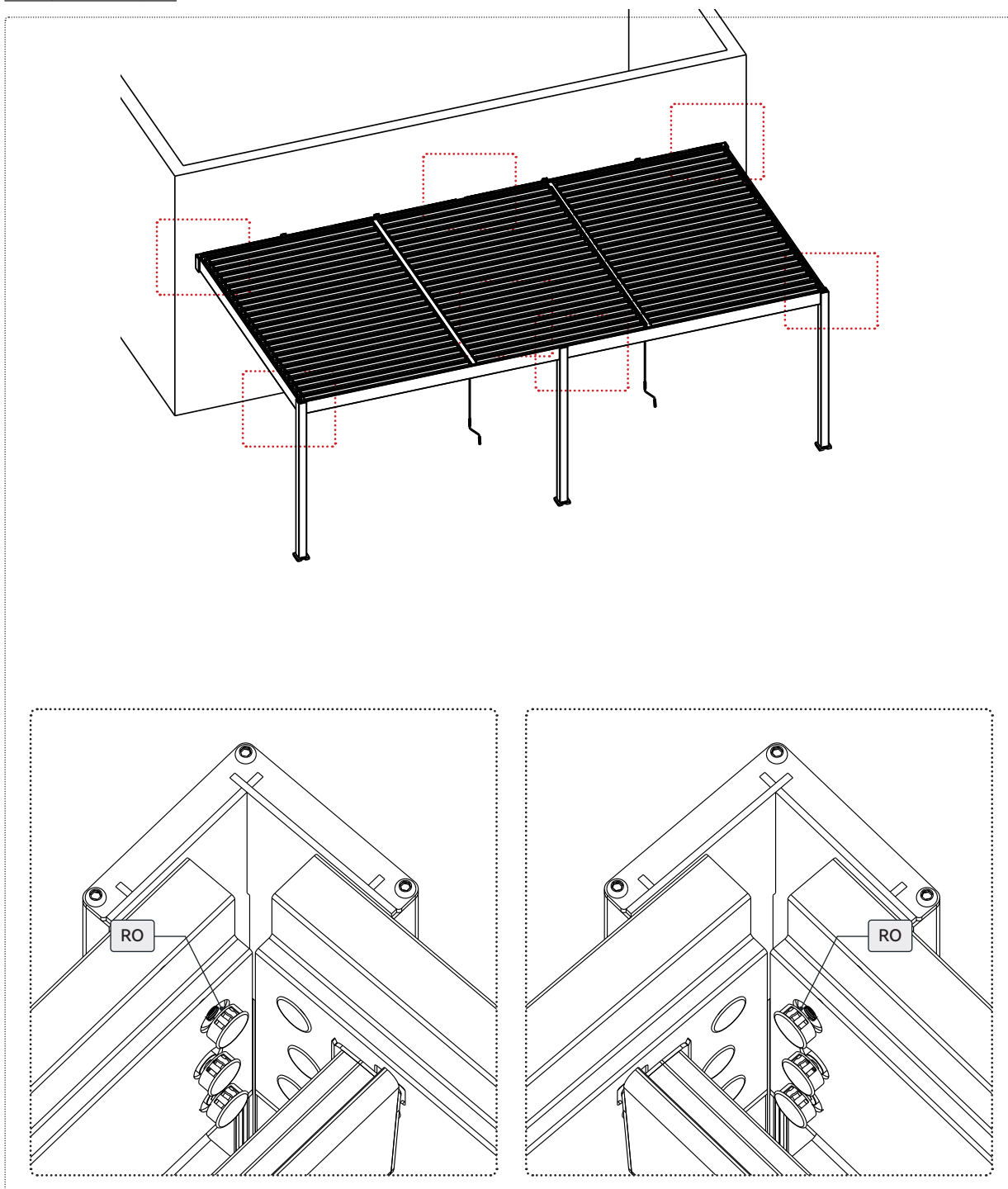

NÁVOD K MONTÁŽI A POUŽITÍ (CZ)

NÁVOD K POUŽITÍ. DŮLEŽITÉ! PROSÍME O POZORNÉ PŘEČTENÍ! DOPORUČUJEME USCHOVAT PRO POZDĚJŠÍ POUŽITÍ.

DŮLEŽITÁ UPOZORNĚNÍ! Výrobek neslouží ke komerčnímu využití. Čištění: vlažnou vodou s mýdlem a měkkým hadříkem.

Veškeré díly produktu smontujte na plochem a rovném povrchu.

PŘED ZAHÁJENÍM MONTÁŽE

DŮLEŽITÁ UPOZORNĚNÍ! Přečtěte si všechny bezpečnostní pokyny v tomto návodu | Před zahájením montáže si přečtěte tento návod | Montáž veškerých dílů musí být provedena podle obrázkového návodu. Nevynechávejte žádnou z fází.

DÍLY

Veškeré díly vyjměte z obalu/obalů a rozložte na předem připravenou pracovní plochu. Způsob montáže (obrázky) je uveden v hlavním návodu.

DŮLEŽITÁ VAROVÁNÍ! Pokud dojde k poškození dílů špatnou montáží, nemůže se toto poškození brát jako reklamace. Je vyžadována montáž, demontáž a údržba produktu výhradně dospělou osobou. Před použitím vždy zkontrolujte bezpečnost, stabilitu výrobku a správnost jeho montáže. Nikdy nenechávejte děti bez dozoru, hrající si děti se musí vždy nacházet pod dohledem dospělé osoby.

Neponechávejte v blízkosti zdroje tepla, otevřeného ohně, klimatizačních jednotek. Vyhněte se drsným průmyslovým čističům, čističům na sklo a leštičům. Brusný nebo hrubý materiál může způsobit poškození povrchu.

Pravidelně kontrolujte také technický stav dílů, pokud bude některý z dílů poškozen nebo bude mít ostré hrany, nepoužívejte produkt, dokud neodstraníte závady nebo díly nevyměníte za nové. V případě otázek, zjištění absence nebo poškození dílu před montáží - produkt prosím nevracejte, pouze kontaktujte Vašeho prodejce.

Reklamační servis se vztahuje na výrobní vady, nikoli na mechanické poškození z důvodu užívání výrobku.

NÁVOD NA MONTÁŽ A POUŽITIE (SK)

NAVOD NA POUŽITIE. DOLEŽITE!

ČITAJTE POZORNE! ZACHOVAJTE PRE BUDUCE POUŽITIE. DŮLEŽITÉ UPOZORNENIE Výrobek neslúži na komerčné využitie. Čistenie: vlažnou vodou s mydlom a mäkkou handričkou. Všetky prvky výrobku by mali byť montované na rovnej ploche.

PRED ZAČATÍM MONTÁŽE

DŮLEŽITÉ UPOZORNENIE! Pozrite sa prosím na pokyny k bezpečnosti v tomto návodu | Pred montážou oboznámte sa s návodom | Montáž všetkých komponentov by mala byť vykonaná v súlade s obrázkovým návodom. | Nevynechávajte žiadne kroky.

ČASTI

Všetky prvky musia byť vybraté z obalu (-ov) a zložené na vopred pripravenej pracovnej ploche. Spôsob montáže (obrázky) je uvedený v hlavnom návode.

DŮLEŽITÉ UPOZORNENIE! Pokiaľ dôjde k poškodeniu dielov zlou montážou, nemôže sa toto poškodenie brať ako reklamácia. Montáž, demontáž a údržbu výrobku môže vykonávať iba dospelá osoba. Pred použitím vždy skontrolujte bezpečnosť, stabilitu výrobku a správnosť jeho inštalácie. Nikdy nenechávajte dieťa bez dozoru, hrajúce sa deti vždy vyžadujú dohľad dospelaj osoby. Nenechávajte zdroj tepla, otvorený oheň, klimatizačné jednotky. Vyvarujte sa drsným priemyselným čistiacim prostriedkom, čistiacim prostriedkom na sklenené a leštičkami. Brušný alebo hrubý materiál môže spôsobiť poškodenie povrchu.

Skontrolujte tiež technický stav častí, ak je jedna z častí poškodená alebo má ostré hrany, nepoužívajte produkt, kým neodstránite chyby alebo diely s novými. V prípade otázok, nájdenie neprítomnosti alebo poškodenia dielu pred montážou - nevrátite produkt, stačí sa obrátiť na svojho predajcu.

Služba sa vzťahuje na výrobné chyby, nie mechanické poškodenie v dôsledku použitia produktu.

INSTRUCTIONS FOR ASSEMBLY AND USE (EN)

INSTRUCTIONS FOR USE. IMPORTANT! PLEASE READ CAREFULLY! RECOMMEND SAVE FOR FUTURE USE.

IMPORTANT NOTICE! The product is not for commercial use. Cleaning: lukewarm water with soap and a soft cloth. Assemble all parts of the product on a flat and level surface.

BEFORE STARTING ASSEMBLY

IMPORTANT NOTICE! Read all safety instructions in this manual | Read this manual before starting the assembly | The assembly of all parts must be carried out according to the pictorial instructions. Don't miss any of the stages.

PARTS

Remove all parts from the package(s) and lay them out on a pre-prepared work surface. The method of assembly (pictures) is given in the main instructions.

IMPORTANT WARNINGS! If parts are damaged due to improper assembly, this damage cannot be taken as complaint. Assembly, disassembly and maintenance of the product is required only by an adult. Before use, always check the safety, stability of the product and the correctness of its assembly. Never leave children unattended, children playing must always be supervised by an adult.

Do not leave near heat sources, open flames, air conditioning units. Avoid harsh industrial cleaners, glass cleaners and polishes. Abrasive or rough material can damage the surface.

Also check the technical condition of the parts regularly, if any of the parts are damaged or have sharp edges, do not use the product until the defects are eliminated or the parts are replaced with new ones. In case of questions, detection of absence or damage of a part before assembly - please do not return the product, just contact your dealer.

The complaint service applies to manufacturing defects, not to mechanical damage due to the use of the product.

MONTAGE- UND GEBRAUCHSANLEITUNG (DE)

GEBRAUCHSANWEISUNG. WICHTIG! BITTE AUFMERKSAM LESEN! EMPFEHLEN, FÜR ZUKÜNFTIGE VERWENDUNG ZU SPEICHERN.

WICHTIGER HINWEIS! Das Produkt ist nicht für den kommerziellen Gebrauch bestimmt. Reinigung: lauwarmes Wasser mit Seife und einem weichen Tuch. Montieren Sie alle Teile des Produkts auf einer flachen und ebenen Oberfläche.

BEVOR SIE MIT DER MONTAGE BEGINNEN

WICHTIGER HINWEIS! Lesen Sie alle Sicherheitshinweise in diesem Handbuch | Lesen Sie diese Anleitung, bevor Sie mit der Montage beginnen | Der Zusammenbau aller Teile muss gemäß der bebilderten Anleitung erfolgen. Verpassen Sie keine Etappe.

TEILE

Entnehmen Sie alle Teile aus der/den Verpackung(en) und legen Sie diese auf einer vorbereiteten Arbeitsfläche aus. Die Montagemethode (Bilder) ist in der Hauptanleitung angegeben.

WICHTIGE WARNHINWEISE! Werden Teile durch unsachgemäße Montage beschädigt, kann dieser Schaden nicht anerkannt werden Beschwerde. Die Montage, Demontage und Wartung des Produkts ist nur durch einen Erwachsenen erforderlich. Überprüfen Sie vor dem Gebrauch immer die Sicherheit, Stabilität des Produkts und die Korrektheit seiner Montage. Lassen Sie Kinder niemals unbeaufsichtigt, spielende Kinder müssen immer von einem Erwachsenen beaufsichtigt werden.

Nicht in der Nähe von Wärmequellen, offenen Flammen oder Klimaanlage aufbewahren. Vermeiden Sie scharfe Industriereiniger, Glasreiniger und Polituren. Abrasives oder raues Material kann die Oberfläche beschädigen.

Überprüfen Sie auch regelmäßig den technischen Zustand der Teile, falls Teile beschädigt oder scharfkantig sind, verwenden Sie das Produkt nicht, bis die Mängel behoben sind oder die Teile durch neue ersetzt wurden. Bei Fragen, Fehlen oder Beschädigung eines Teils vor dem Zusammenbau - bitte senden Sie das Produkt nicht zurück, sondern wenden Sie sich an Ihren Händler.

Der Reklamationservice gilt für Herstellungsfehler, nicht für mechanische Schäden aufgrund der Verwendung des Produkts.

INSTRUKCJA MONTAŻU I UŻYTKOWANIA (PL)

INSTRUKCJA UŻYTKOWANIA. WAŻNE! PROSIMY UWAŻNIE PRZECZYTAĆ! PROPONUJEMY ZACHOWAĆ DO POŹNIEJSZEGO STOSOWANIA.

WAŻNE OSTRZEŻENIA! Produkt nie jest przeznaczony do użytku komercyjnego. Czyszczenie: letnią wodą z dodatkiem detergentu i miękką szmatką. Wszystkie elementy produktu należy montować na płaskiej powierzchni.

PRZED ROZPOCZĘCIEM MONTAŻU

WAŻNE OSTRZEŻENIA! Przeczytaj wszystkie instrukcje dotyczące bezpieczeństwa zawarte w tej instrukcji. | Przed przystąpieniem do montażu należy zapoznać się z instrukcją |

Montaż wszystkich elementów powinien być wykonany zgodnie z instrukcją | Nie należy pomijać żadnego z etapów |

CZĘŚCI

Wszystkie elementy należy wyciągnąć z opakowania (-ań) i rozłożyć na uprzednio przygotowanej do pracy powierzchni. Sposób montażu (rysunki) znajduje się w głównej Instrukcji.

WAŻNE OSTRZEŻENIA! Jeśli części zostaną uszkodzone przez niewłaściwy montaż, takie uszkodzenie nie może być uznane za roszczenie. Wymagany jest montaż, demontaż oraz konserwacja produktu wyłącznie przez osobę dorosłą. Przed użyciem zawsze sprawdzam bezpieczeństwo, stabilność produktu i poprawność jego montażu. Nigdy nie pozostawiaj dziecka bez opieki, bawiące się dzieci zawsze wymagają nadzoru osoby dorosłej.

Nie pozostawiać w pobliżu źródeł ciepła, otwartego ognia, urządzeń klimatyzacyjnych. Unikaj ostrych przemysłowych środków czyszczących, środków do czyszczenia szkła i past. Materiały ściernie lub szorstkie mogą uszkodzić powierzchnię.

Regularnie sprawdzaj również stan techniczny części, jeśli któraś z części jest uszkodzona lub ma ostre krawędzie, nie używaj produktu do czasu usunięcia wad lub wymiany części na nowe. W przypadku pytań, wykrycia braku lub uszkodzenia części przed montażem - prosimy nie odsyłać produktu, tylko skontaktować się ze sprzedawcą.

Usługa reklamacji dotyczy wad fabrycznych, a nie uszkodzeń mechanicznych powstałych w wyniku użytkowania produktu.

ÖSSZESZERELÉSI ÉS HASZNÁLATI ÚTMUTATÓ (HU)

HASZNÁLATI ÚTMUTATÓ. FONTOS! KERJUK FIGYELMESEN ELOLVASNI! KERJUK MEGŐRIZNI KESŐBBI

FELHASZNÁLÁS CELJÁBOL. FONTOS FIGYELMEZTETÉSEK! A termék nem kereskedelmi használatra szolgál. Tisztítás: langyos mosószeres vízzel és puha törülköendővel. A termékelemeit lapos felületen kell összeszerelni.

AZ ÖSSZESZERELÉS MEGKEZDÉSE ELŐTT

FONTOS FIGYELMEZTETÉSEK! Olvasson el minden biztonsági előírást ebben a kézikönyvben. | Az összeszerelés megkezdése előtt ismerkedjen meg az útmutatóval | Az elemek összeszerelését az útmutatónak meg felelően kell végrehajtani | Az összeszerelés egyik szakaszát sem szabad kihagyni.

RÉSZEI

Az összes elemet ki kell venni a csomagolás(ok) ből és lehelyezni egy előzőleg kialakított felületre. Összeszerelési útmutatója (ábrák) a főútmutatóban található.

FONTOS FIGYELMEZTETÉSEK! Ha az alkatrészek nem megfelelő összeszerelés miatt megsérülnek, az ilyen károk nem tekinthetők követelésnek. A termék összeszerelését, szétszerelését és karbantartását kizárólag felnőtt személy végezheti. Használat előtt mindig ellenőrizd a termék biztonságos használatát, stabilitását és az összeszerelés helyességét. A

Gyermekeket sohasem szabad felügyelet nélkül hagyni, a játsszó gyermekek minden esetben felnőtt felügyeletét igénylik.

Ne hagyja el a hőforrást, nyitja meg a tüzet, a légkondicionáló egységeket. Kerülje a kemény ipari tisztítószereket, az üvegtisztítókat és a polírozókat. A csiszoló vagy durva anyag a felület károsodását okozhatja.

Ellenőrizze az alkatrészek műszaki állapotát is, ha az alkatrészek egyike megsérült vagy éles széle van, ne használja a terméket, amíg eltávolítja a hibákat vagy az új részeket. Kérdések esetén az alkatrész hiányának vagy károsodásának megtalálása az összeszerelés előtt - kérjük, ne adja vissza a terméket, csak vegye fel a kapcsolatot a kereskedővel.

A panaszszolgálat a termelési hibákra vonatkozik, nem pedig a termék használatának oka mechanikai károkra.

NAVODILA ZA MONTAŽO IN UPORABO (SLO)

NAVODILO ZA UPORABO. POMEMBNO. PROSIMO PREBRATI PREVIDNO. SHRANITE ZA

UPORABO V PRIHODNOSTI. POMEMBNA OPOZORILA! Izdelek ni za komercialno uporabo. Čiščenje z mlako vodo z detergentom in mehkomkrpom. Vse elemente izdelkamontirajte na ravnipovršini.

PRED MONTAŽO

POMEMBNA OPOZORILA! Preberite vsa varnostna navodila v tem priročniku | Predmontaž opreberite navodila | Vse elemente je treba montirati skladno z navodili | Ne spregledajte nobenega koraka.

ELEMENTI

Vse elemente potegniti iz embalaže (embalaž) ter jih položite na prej pripravljene delovni površini.

Način montaže (risbe) se nahaja v glavnih navodilih.

POMEMBNA OPOZORILA! Če se deli poškodujejo zaradi nepravilne montaže, takšne škode ni mogoče šteti za reklamacijo. Izdelek lahko montira, demontirati vzdržuje izključno odrasla oseba.

Ne puščajte v bližini virov toplote, odprtega ognja, klimatskih naprav. Izogibajte se močnim industrijskim čistilom, čistilom za steklo in loščilom. Abrazivni ali grobi materiali lahko poškodujejo površino.

Prav tako redno preverjajte tehnično stanje delov, če je kateri od delov poškodovan ali ima ostre robove, izdelka ne uporabljajte, dokler napake niso odpravljene ali deli niso zamenjani z novimi. V primeru vprašanj, odkritja odsotnosti ali poškodbe dela pred montažo - izdelka ne vračajte, temveč se obrnite na svojega prodajalca.

Reklamacijski servis velja za napake v izdelavi, ne za mehanske poškodbe zaradi uporabe izdelka.

INSTRUCȚIUNI DE MONTAJ ȘI UTILIZARE (RO)

INSTRUCȚIUNI DE UTILIZARE. VA RUGAM CITITI CU ATENTIE. PATRATI PENTRU FOLOSIREA ULTERIOARA. AVERTISMENTE IMPORTANTE!

Produsul nu este pentru uz comercial. Curățarea: cuapăcălduță cu detergent si panza moale. Toate piesele din produs trebuie montate pe o suprafață plată.

ÎNAINTE DE ÎNCEPEREA MONTAJULUI

AVERTISMENTE IMPORTANTE! Citiți toate instrucțiunile de siguranță din acest manual | Înainte de a începe montajul citiți instrucțiunile |

Montaj tuturor pieselor trebuie realizat în conformitate cu instrucțiunile | Nu omiteți nicio etapă.

PIESELE

Toate piesele trebuie scoase din ambalaj(-aje) și așezate pe suprafața pregătită în prealabil pentru lucru.

Metoda de asamblare (în figura alăturată) se regăsește în manualul de utilizare principal.

AVERTISMENTE IMPORTANTE! Dacă piesele sunt avariate de o asamblare necorespunzătoare, aceste daune nu pot fi considerate drept revendicări. Estenecesar ca montajul, de montajul și întreținerea produsului să fie efectuate de o persoană adultă.

Nu lăsați lângă surse de căldură, flăcări deschise, unități de aer condiționat. Evitați curățarea industrială dure, detergenții pentru sticlă și lustruiți.

Materialele abrazive sau aspre pot deteriora suprafața.

De asemenea, verificați periodic starea tehnică a pieselor, dacă vreuna dintre piese este deteriorată sau are margini ascuțite, nu utilizați produsul până când defectele nu sunt eliminate sau piesele nu sunt înlocuite cu altele noi. În caz de întrebări, detectarea absenței sau deteriorarea unei piese înainte de asamblare - vă rugăm să nu returnați produsul, ci doar să contactați dealerul dumneavoastră.

Serviciul de reclamații se aplică defectelor de fabricație, nu deteriorărilor mecanice datorate utilizării produsului.

UPUTE ZA MONTAŽU I UPORABU (HR)

UPUTE ZA UPOTREBU. VAŽNO. PROČITATI POZORNO. SAČUVAJTE ZA UPOTREBU U BUDUĆNOSTI. VAŽNA UPOZORENJA! Proizvod nije za komercijalnu upotrebu. Čišćenje mlakom vodom s deterđentom i mekanomkrpom. Za montažu svih elemenata izabratu ravnu površinu.

PRIJE POČETKA MONTAŽE

VAŽNA UPOZORENJA! Molimo pogledajte sigurnosne upute navedene na kraju ovog priručnika |

Prije montaže pročitajte upute | Montaža svih dijelova mora biti izrađena u skladu suputama | Ne zaobilaziti nikakve korake.

DIJELOVI

Svi predmeti moraju biti izvučeni iz pakiranja i rasprostrti na prethodno pripremljenu radnu površinu.

Način montaže (crteži) nalazi se u glvnom uputstvu.

VAŽNA UPOZORENJA! Ako su dijelovi oštećeni nepravilnim sastavljanjem, takva oštećenja ne mogu se smatrati tvrdnjom. Montažu, demontažu i održavanje proizvoda može obavljati samo odrasla osoba.

Prije svake uporabe uvijek prvo provjeriti stabilnost proizvoda, da isti ne stvara opasnost kod korištenja, te da je pravilno montiran. Uvijek pazite na djecu koja se igraju i ne ostavljajte djece bez nadzora odrasle osobe.

Ne ostavljajte u blizini izvora toplote, otvorenog plamena, klima uređaja. Izbjegavajte oštra industrijska sredstva za čišćenje, sredstva za čišćenje stakla i sredstva za poliranje. Abrazivni ili grubi materijali mogu oštetiti površinu.

Također redovito provjeravajte tehničko stanje dijelova, ako je bilo koji dio oštećen ili ima ostre robove, nemojte koristiti proizvod dok se nedostaci ne otklone ili dijelovi ne budu zamijenjeni novima. U slučaju pitanja, otkrivanja odsutnosti ili oštećenja dijela prije sastavljanja - nemojte vraćati proizvod, samo kontaktirajte svog trgovca.

Usluga reklamacije odnosi se na nedostatke u proizvodnji, a ne na mehanička oštećenja nastala uporabom proizvoda.

UPUTSTVO ZA MONTAŽU I KORIŠĆENJE (SRB)

UPUTSTVO ZA KORIŠĆENJE.

VAŽNO. PROČITAJTE PAŽLJIVO. SAČUVAJTE ZA KASNIJE KORIŠĆENJE. VAŽNA UPOZORENJA!

Proizvod nije za komercijalnu upotrebu. Čišćenje: toplom vodom sa dodatkom deterđenta i mekom krpom. Svi elementi proizvoda moraju biti montirani na ravnoj površini. Uputstvo za montažu i spisak delova se nalaze u pakovanju.

PRE POČETKA MONTAŽE

VAŽNA UPOZORENJA! Pročitajte sva bezbednosna uputstva u ovom priručniku | Premontaže pročitajte uputstva | Montaža svih delova treba da bude obavljena u skladu sa uputstvom | Ne preskačite bilo koji od koraka.

DELOVI

Sve delove izvaditi iz pakovanja i stavite na prethodno pripremljen radnu površinu.

Način montaže (crteži) je naveden u glavnom uputstvu.

VAŽNA UPOZORENJA! Ako su delovi oštećeni nepravilnim sklapanjem, takva oštećenja ne mogu se smatrati zahtevom. Montažu, demontažu i održavanje proizvoda može obavljati isključivo odrasla osoba.

Ne ostavljajte izvor toplote, otvorite vatru, klimatizacione jedinice. Izbegavajte oštre industrijske sredstva za čišćenje, čišćenje stakla i poliranje. Abrazivni ili grubi materijal mogu naneti štetu na površini.

Takođe proverite tehničko stanje delova ako je jedan od delova oštećen ili ima oštre ivice, ne koristite proizvod dok ne uklonite oštećenja ili delove sa novim. U slučaju pitanja, pronalaženje odsustva ili oštećenja dela pre montaže - ne vratite proizvod, samo se obratite svom prodavcu.

Služba za žalbu odnosi se na proizvodne nedostatke, a ne mehaničku štetu zbog upotrebe proizvoda.

MONTAVIMO IR NAUDOJIMO INSTRUKCIJA (LT)

NAUDOJIMO INSTRUKCIJA. SVARBU! PRAŠOME ĮDĖMIAI PERSKAITYTI. REKOMENDUOJAMA PASILIKTIPAKARTOTINAM

PANAUDOJIMUI. SVARBŪS ĮSPĖJIMAI! Produktas nėra skirtas komerciniam naudojimui. Valymas: minkštu skudurėliu, šiltu vandeniu su valymo skysčiu.

PRIEŠ MONTAVIMO PRADŽIA

SVARBŪS ĮSPĖJIMAI!

Perskaitykite visas šiame vadove pateiktas saugos instrukcijas | Prieš montavimą reikia susipažinti su instrukcija | Visų elementų montavimas turi būti atliktas pagal instrukciją | Negalima praleisti nei vieno etapo.

DALYS

Visus elementus reikia išimti iš pakuotės (-čių) ir sudėti ant anksčiau darbui paruošto paviršiaus.

Montavimo būdas (piešiniai) yra pagrindinėje instrukcijoje.

SVARBŪS ĮSPĖJIMAI! Jei dalys pažeistos netinkamai surinkus, tokia žala negali būti laikoma pretenzija. Montavimą, de montavimą bei priežiūrą turi atlikti suaugęs asmuo. Prieš naudojant visada patikrinkites augumą, produkto stabilumą ir jo teisingą montavimą. Niekada nepalikite vaiko be priežiūros, žaidžiantys vaikai visada reikalauja suaugusioas mens priežiūros.

Nepalikite šalia šilumos šaltinių, atviros liepsnos, oro kondicionavimo įrenginių. Venkite griežtų pramoninių valiklių, stiklo valiklių ir blizginimo priemonių. Abrazyvinė arba šiurkšti medžiaga gali pažeisti paviršius.

Taip pat reguliariai tikrinkite detalių techninę būklę, jei kuri nors dalis pažeista ar turi aštrių briaunų, nenaudokite gaminio, kol nepašalinsite defektų arba nepakeiskite detalės naujomis. Jei kyla klausimų, prieš surenkant aptinkama dalies nebuvimas ar sugadinimas – prašome negrąžinti gaminio, tiesiog susisiekite su pardavėju.

Skundų paslauga taikoma gamybos defektams, o ne mechaniniams pažeidimams dėl prekės naudojimo.

MONTĀŽAS UN LIETOŠANAS INSTRUKCIJA (LV)

LIETOŠANAS INSTRUKCIJA. SVARĪGI! LŪDZAM UZMANĪGI IZLASĪT! IETEICAMS SAGLABĀT TURPMĀKAI LIETOŠANAI. SVARĪGS

BRĪDINĀJUMS! Produkts nav paredzēts komerciālai lietošanai. Tīrīšana: ar mīkstu drānu samitrinātu remdenā ūdenī, kuram pievienots mazgāšanas līdzeklis. Visus produktus elementus nepieciešams montēt uz plakanas virsmas.

PIRMS MONTĀŽAS SĀKUMA

SVARĪGS BRĪDINĀJUMS! Nepieciešams iepazīties ar drošības norādījumi uzrādīties šīs instrukcija sbeigās | Pirms montāžas sākuma

nepieciešams iepazīties ar instrukciju | Visu elementu montāžu nepieciešams veikt saskaņā ar instrukciju | Nedrīkst izlaist nevienu posmu.

DAĻAS

Visuselementusnepieciešamsizņemt no iepakojuma (-iem) unizvietotuziepriekšgatavotasdarbavirsmas.

Montāžas veids (zīmējumi) atrodas galvenajā Instrukcijā.

SVARĪGSBRĪDINĀJUMS! Ja detaļas ir bojātas nepareizas montāžas rezultātā, šādus bojājumus nevar uzskatīt par atbildību Produkta montāžu, demontāžu kā arī konservāciju nepieciešams veikt tikai pieaugušai personai.

Neatstājiet siltuma avotu, atklātas liesmas, gaisa kondicionēšanas iekārtu tuvumā. Izvairieties no skarbiem rūpnieciskiem tīrīšanas līdzekļiem, stikla tīrīšanas un pulēšanas līdzekļiem. Abrazīvs vai raupjš materiāls var sabojāt virsmu.

Regulāri pārbaudiet arī detaļu tehnisko stāvokli, ja kāda no detaļām ir bojāta vai ar asām malām, nelietojiet precī līdz defektu novēršanai vai detaļu nomaiņai pret jaunām. Ja rodas jautājumi, pirms montāžas tiek konstatēta daļas trūkums vai bojājums - lūdzu, neatgrieziet precī, vienkārši sazinieties ar savu izplatītāju.

Sūdzību dienests attiecas uz ražošanas defektiem, nevis uz mehāniskiem bojājumiem preces lietošanas dēļ.

PAIGALDUS- JA KASUTAMISJUHEND (EST)

KASUTUSJUHEND. TAHTIS! LUGEGE TAHELEPANELIKULT LABI! HOIDKE ALLES HILISEMAKS KASUTUSEKS. OLULISIHIOIATUSI!

Toode ei ole mõeldud äriliseks kasutamiseks. Puhastamine: soojavee, detergendi ja pehme lapiga. Kõik toote elemendid tuleb paigaldada tasasel alusel.

ENNE PAIGALDAMIST

OLULISI HOIATUSI! Tutvuge käesoleva juhendi lõpuosas toodud ohutusjuhistega | Enne paigaldamist alustamist tutvuge juhendiga | Kõikide elementide paigaldamist tuleb teostada vastavalt juhendile | Ärge jätke vahele ühtegi etappi

ELEMENDID

Võtke kõik elemendid pakendi(te)st ja paangeneed eelnevalt tööks ettevalmistatud pinnale. | Kuuri paigaldamise (joonised) on toodud peamises Juhendis.

OLULISI HOIATUSI! Kui osi on väärt kokkupanekul kahjustatud, ei saa seda kahju käsitada. Toode võib paigaldada, lahti monteerida ja hooldada üksnes täiskasvanu. Kontrollige enne kasutamist alati toote turvalisust,

Ärge jätke soojusallikate, lahtise tule, kliimaseadmete lähedusse. Vältige tugevatoimelisi tööustuslikke puhastus-, klaasipuhastus- ja poleervahendeid. Abrasiivne või kare materjal võib pinda kahjustada.

Kontrollige regulaarselt ka osade tehnilist seisukorda, kui mõni detail on kahjustatud või teravate servadega, ärge kasutage toode enne, kui defektid on kõrvaldatud või osad asendatud uutega. Küsimate korral, osa puudumise või kahjustuse avastamisel enne kokkupanekut - palun ärge tagastage toode, vaid võtke ühendust edasimüüjaga.

Reklamatsiooniteenus kehtib tootmisdefektide, mitte toote kasutamisest tingitud mehaaniliste vigastuste kohta.

INSTRUKTSII ZA SGLOBYAVANE I UPOTREBA (BG)

INSTRUKTSII ZA UPOTREBA. VAZHNO! MOLYA, PROCHETE VNIIMATELNO! PREPORŪCHVA ZAPAZETE ZA BŪDESHTA UPOTREBA.

VAZHNO SŪOBSHTENIE! Produktŭt ne e za tŭrgovska upotreba. Pochistvane: khladka voda sŭs sapun i meka kŭrpa. Sglobete vsichki chasti na produkta vŭrkhu ravna i ravna povŭrkhnost.

PREDI ZAPOCHVANE NA SGLOBYAVANETO

VAZHNO SŪOBSHTENIE! Prochetete vsichki instruktsii za bezopasnost v tova rŭkovodstvo | Prochetete tova rŭkovodstvo, predi da zapochnete sglobyavaneto | Sglobyavaneto na vsichki chasti tryabva da se izvŭrshi sŭglasno instruktsiite s izobrazheniya. Ne propuskaite nito edin ot etapite.

CHASTI

Izvadete vsichki chasti ot opakovkata(ite) i gi postavete vŭrkhu predvaritelno podgotvena rabotna povŭrkhnost. Metodŭt na sglobyavane (snimki) e daden v osnovnite instruktsii.

VAZHNI PREDUPREZHDIENIYA! Ako chastite sa povredeni poradi nepravilno sglobyavane, тази povreda ne mozhe da se prieme kato oplakvane. Montazhŭt, demontazhŭt i poddrŭzhkata na produkta se izvŭrshvat samo ot vŭzrasten. Predi upotreba vinagi proveryavaite bezopasnostta, stabilnostta na produkta i pravilniya montazh. Nikoga ne ostavyaite detsa bez nadzor, igraeshтите detsa tryabva vinagi da bŭdat nablyudavani ot vŭzrasten.

Ne ostavyaite v blizost do iztochnitsi na toplina, otkrit plamŭk, klimatichni instalatsii. Izbyagvaite agresivnite promishleni pochistvashti preparati, pochistvashti preparati za stŭklo i lakove. Abrazivni ili grubi materiali mogat da povredyat povŭrkhnostta.

Proveryavaite redovno i tekhnicheskoto sŭstoyanie na chastite, ako nyakoya ot chastite e povredena ili ima ostri rŭbove, ne izpolzvaite produkta, dokato defektite ne bŭdat ot-straneni ili chastite ne bŭdat zameneni s novi. V sluchaŭ na vŭprosi, otkrivane na lipsa ili povreda na chast predi sglobyavane - molya, ne vrŭshтайте produkta, prosto se svŭrzhete s vashiya tŭrgovets.

Uslugata za reklamatsiya se otnasya za proizvodstveni defekti, a ne za mekhanichni povredi v rezultat na izpolzване на produkta.

ПОСІБНИК ПО МОНТАЖУ І ЕКСПЛУАТАЦІЇ (UA)

ІНСТРУКЦІЯ З ВИКОРИСТАННЯ. ВАЖЛИВО.ПРОХАННЯ УВАЖНО ПРОЧИТАТИ. РЕКОМЕНДУЄТЬСЯ ЗБЕРЕГТИ ДЛЯ ПОДАЛЬШОГО ВИКОРИСТАННЯ.ПОПЕРЕДЖЕННЯ

ВАЖЛИВО! Продукт не призначений для комерційного використання. Рекомендації по догляду: чистити за допомогою м'якої серветки теплою водою з доданням м'якого засобу. Всі елементи виробу необхідно збирати нарівній поверхні. Окремі елементи і болти повинні бути встановлені вручну, тільки в кінці монтажу затягнуті за допомогою інструментів.

ПЕРШ НІЖ ПОЧИНАТИ МОНТАЖ

ПОПЕРЕДЖЕННЯ ВАЖЛИВО Прочитайте всі інструкції з техніки безпеки в цій інструкції | Перш ніж приступати до монтажу необхідно ознайомитися з інструкцією |

Монтаж усіх елементів має бути виконаний згідно з інструкцією.

ЧАСТИНИ

Усі предмети мають бути витягнуті з упаковки (-ок) і розкладені на заздалегідь підготовленій і робочій поверхні.

ПОПЕРЕДЖЕННЯ ВАЖЛИВО! Якщо деталі пошкоджені через неправильне складання, таке пошкодження не може розглядатися як претензія. Монтаж, демонтаж та обслуговування виробу повинні здійснюватися виключно дорослими.

Не залишайте джерело тепла, відкритий вогонь, кондиціонер. Уникайте суворих промислових очищувачів, очищувачів скла та полірувальників. Абразивний або грубий матеріал може спричинити пошкодження поверхні.

Також перевірте технічний стан деталей, чи одна з деталей пошкоджена або має гострі краї, не використовуйте продукт, поки ви не видалите дефекти або деталі з новими. Що стосується питань, пошук відсутності або пошкодження частини перед складанням - будь ласка, не повертайте продукт, просто зверніться до свого дилера.

Служба скарг стосується дефектів виробництва, а не механічних пошкоджень через використання продукту.

ИНСТРУКЦИЯ ПО УСТАНОВКЕ И ИСПОЛЬЗОВАНИЮ (РУС)

РУКОВОДСТВО ПО МОНТАЖУ И ЭКСПЛУАТАЦИИ

ИНСТРУКЦИЯ ПО ИСПОЛЬЗОВАНИЮ. ВАЖНО.ПРОСЬБА ВНИМАТЕЛЬНО ПРОЧИТАТЬ. РЕКОМЕНДУЕМ СОХРАНИТЬ ДЛЯ ДАЛЬНЕЙШЕГО ИСПОЛЬЗОВАНИЯ.

ПРЕДУПРЕЖДЕНИЯ ВАЖНО! Продукт не предназначен для коммерческого использования. Рекомендации по уходу: чистить с помощью мягкой тканевой салфетки теплой водой с добавлением моющего средства. Все элементы изделия необходимо собирать на плоской поверхности.

ПРЕЖДЕ ЧЕМ НАЧИНАТЬ МОНТАЖ, ПРЕДУПРЕЖДЕНИЯ ВАЖНО!

Прочитайте все инструкции по технике безопасности в этом руководстве. | Прежде чем приступать к монтажу необходимо ознакомиться с руководством | Монтаж всех элементов должен быть выполнен согласно руководству | Ни один из этапов не должен быть пропущен

ЧАСТИ

Все предметы должны быть извлечены из упаковки (-ок) и разложены заранее подготовленной рабочей поверхности. Способ монтажа домика (рисунки-схемы) находится в главной инструкции.

ПРЕДУПРЕЖДЕНИЯ ВАЖНО! Если детали повреждены в результате неправильной сборки, такой ущерб не может рассматриваться как претензия. Требуется сборка, разборка и обслуживание изделия исключительно взрослыми.

Не оставляйте вблизи источников тепла, открытого огня, кондиционеров. Избегайте агрессивных промышленных чистящих средств, средств для мытья стекол и полиролей. Абразивный или грубый материал может повредить поверхность. Также регулярно проверяйте техническое состояние деталей, если какие-либо из деталей повреждены или имеют острые края, не используйте изделие до устранения дефектов или замены деталей на новые. В случае возникновения вопросов, обнаружения отсутствия или повреждения детали перед сборкой -

просьба не возвращать товар, а только обратиться к вашему дилеру. Претензионная служба распространяется на производственные дефекты, а не на механические повреждения, вызванные использованием товара.



DISTRIBUTOR:

ROJAPLAST s.r.o.

Bohouňovice I, čp. 79

280 02 Kolín, CZ

Tel.: 00420 321 761 361

E-mail: roja@rojaplast.com

Distributor/ Distribútor / Dystrybutor/ Forgalmazó / Distributor/ Distributor/ Distributer/
Distributer/ Platintojas/ Izplatītājs/ Turustaja/ Дистриб'ютор/ Дистриб'ютор:

ROJAPLAST s.r.o.

Bohouňovice I, čp. 79, 280 02 Kolín, tel: +420 321 761 361, <https://www.rojaplast.com/>